

PRIDE[®]
MOBILITY

Manual de usuario



Jazzy
air₂[®]

CONSIGNAS DE SEGURIDAD

¡ADVERTENCIA! Un proveedor autorizado Pride o un técnico caulificado deberá realizar la configuración inicial de esta silla eléctrica, así como cualquier otro procedimiento de este manual.

Vamos usar los siguientes símbolos en este manual para identificar advertencias y cuidados. Es muy importante que usted las lea y entienda completamente.

¡ADVERTENCIA! Indica una situación o circunstancia potencialmente peligrosa. De no seguir los procedimientos indicados, podría provocar en usted o en terceros lesiones físicas, y daños o averías en el material. En el producto, este icono tiene forma de símbolo negro en un triángulo amarillo con borde negro.

¡OBLIGATORIO! Pasos que deben realizarse tal y como se indica. De no realizar las acciones obligatorias, podría sufrir lesiones y/o daños en el material. En el producto, este icono tiene forma de símbolo blanco sobre un círculo azul con borde blanco.

¡PROHIBIDO! Estas acciones están prohibidas, cualquiera que sea el tiempo o las circunstancias. La realización de acciones prohibidas puede provocar lesiones personales y/o daños en el material. En el producto, este icono tiene forma de símbolo negro con un círculo y raya rojos.

USO INDICADO

El uso indicado del silla eléctrica es facilitar la movilidad de personas confinadas a una silla de ruedas pero con capacidad para manejar un silla eléctrica.

Con Respecto A Los Dispositivos Recetados

¡ADVERTENCIA! La ley federal limita a este dispositivo a su venta por parte de o por orden de un médico u otro profesional certificado con licencia conforme a la ley del estado (sólo en los EE.UU.) o de la región en donde ejerce este profesional para usar u ordenar el uso de este dispositivo.

Datos de referencia

Proveedor autorizado Pride: _____

Dirección: _____

Numero de teléfono: _____

Fecha de compra: _____

NOTA: El presente manual de instrucciones recoge las últimas especificaciones e informaciones disponibles en el momento de su publicación. Pride se reserva el derecho a aportar modificaciones en caso necesario. Cualquier modificación en nuestros productos puede provocar ligeras variaciones entre las ilustraciones y explicaciones de esta guía y el producto que ha comprado. En nuestro sitio web encontrará la versión última/actual de este manual.

NOTA: Este producto cumple las directivas y normativas WEEE, RoHS y REACH.

NOTA: Este producto cumple con la clasificación IPX4 (IEC 60529).

NOTA: Ni este producto o sus componentes están fabricados con látex de goma natural. Consulte al fabricante con respecto a cualquier accesorio o pieza de repuesto.

CONTENIDO

I. INTRODUCCIÓN	4
II. SEGURIDAD	5
III. SU SILLA ELÉCTRICA	7
IV. MONTAJE	15
V. OPTIMIZAR EL CONFORT	17
VI. BATERÍAS Y SU CARGA	21
VII. CUIDADO Y MANTENIMIENTO	25

DECLARACIÓN DE ADVERTENCIA CON RESPECTO A CIERTOS COMPONENTES INCORPORADOS POR TERCEROS FABRICANTES EN SILLAS ELÉCTRICAS TERMINADAS: Cuando se incorporan bases eléctricas, sistemas de asientos u otros componentes en una silla eléctrica terminada fabricada o ensamblada por un tercero, ese tercero es responsable de garantizar la seguridad, funcionalidad y cumplimiento legal de la silla eléctrica terminada. No hacemos ninguna representación con respecto a la seguridad, funcionalidad o cumplimiento legal de la silla eléctrica terminada o sus componentes fabricados por un tercero. Si bien hacemos todo lo posible para asegurar que nuestros componentes se distribuyan de manera responsable, se recuerda a los fabricantes, distribuidores y consumidores que las sillas eléctricas terminadas deben cumplir con una variedad de estándares y requisitos de seguridad y funcionalidad gubernamentales.

Si es necesario modificar físicamente una silla eléctrica, incluida la adición de componentes de terceros, para adaptarse a las necesidades médicas del ocupante de la silla eléctrica, una evaluación de riesgos de conformidad con ISO 14971, como se describe en ISO_DIS_7176-19 (versión preliminar), debería de ser realizado.

Los cambios en las sillas eléctricas que probablemente afecten la conformidad y la evaluación de riesgos incluyen, entre otros: mover los soportes de los puntos de sujeción; bajar la altura del respaldo; acortando la longitud del asiento; agregar soportes posturales secundarios que no estén firmemente sujetos a la silla eléctrica; agregar componentes que tienen bordes afilados (es decir, bordes con menos de 2 mm [0.08 pulg.] de radio); o cualquier cambio que comprometa la integridad estructural del armazón de la silla eléctrica.

I. INTRODUCCIÓN

SEGURIDAD

Bienvenido a la Pride Mobility Products (Pride). La silla eléctrica que acaba de adquirir combina los componentes más vanguardistas con lo último en **seguridad**, confort y estilo. Estamos seguros que las características de su diseño le proporcionarán toda la utilidad que usted exige en sus tareas cotidianas. Aprenda a manejar y cuidar **correctamente** su silla eléctrica y podrá disfrutar de ella durante años.

Antes de utilizar su silla eléctrica por primera vez, **lea detenidamente** todas las instrucciones, advertencias y notas de este manual. Además, deberá leer todas las instrucciones, advertencias y notas de cualquier folleto de instrucciones adicional suministrado con su silla eléctrica y referente al regulador, a la plataforma frontal o al asiento. Para garantizar su **seguridad**, recuerde que tanto usted como su proveedor, cuidador o profesional sanitario deberán utilizar el sentido común a la hora de manejar esta silla.

Si hay algo que no entiende o si necesita ayuda adicional para la configuración o el funcionamiento, consulte con su proveedor autorizado Pride. **El incumplimiento de las instrucciones de este manual y aquellas situadas en su silla podría provocarle lesiones corporales o problemas técnicos en su silla, además de invalidar la garantía del producto.**

ACUERDO DEL COMPRADOR SOBRE LA UTILIZACIÓN CORRECTA DEL PRODUCTO

Al aceptar la entrega de este producto, el comprador asegura que no cambiará, alterará o modificará el mismo, ni quitará o inutilizará o volverá inseguros los dispositivos de protección y seguridad del producto. Asimismo, se compromete a instalar los kits de actualización que regularmente proporcione Pride con objeto de mejorar o preservar la utilización correcta de este producto.

ENVÍO Y ENTREGA

Antes de utilizar su silla eléctrica, compruebe que no le falte ningún componente (algunos pueden venir empaquetados individualmente). Si le faltara alguna pieza de la silla, póngase en contacto de forma inmediata con su proveedor autorizado Pride. Asimismo, si observa algún daño ocasionado durante el transporte, ya sea en el embalaje o el contenido, póngase en contacto con el transportista.

NOTA: *Si perdiera o extraviara este manual, póngase en contacto con nosotros y le enviaremos inmediatamente uno nuevo.*

II. SEGURIDAD

SÍMBOLOS DE SEGURIDAD

Estos símbolos aparecen en su silla eléctrica y sirven para identificar advertencias, acciones obligatorias o prohibidas. Asegúrese de que los ha leído y comprendido perfectamente.

NOTA: En la Guía de Seguridad del Usuario suministrada con su silla de ruedas eléctrica encontrará la explicación de otras advertencias de uso. Familiarícese con todas las advertencias de uso y otra información de seguridad indicadas en la Guía de Seguridad del Usuario y remítase regularmente a esta fuente.



Lea con atención la información del manual de usuario.



Bloqueado y en modo conducción.

Coloque la unidad sobre una superficie llana y sitúese a un lado de ésta para cambiar del modo conducción al modo manual, o viceversa.

Desbloqueado y en modo manual.

Existen puntas afiladas/punzantes.



Silla de ruedas eléctrica no aprobada para ser transportada ocupada en un vehículo.

Equipo de Clase II

Fabricado en

Etiqueta de información de la silla eléctrica

II. SEGURIDAD

PAUTAS GENERALES



¡OBLIGATORIO! Antes de manejar su nueva silla Pride por primera vez, lea detenidamente este manual de utilización.

Esta silla eléctrica es un dispositivo que incorpora las últimas tecnologías tendentes a aumentar la movilidad del usuario. Pride ofrece una amplia gama de productos ajustados a las necesidades individuales de los usuarios de sillas eléctricas. Recuerde que la decisión final acerca de la compra de un determinado tipo de silla eléctrica es responsabilidad exclusiva del usuario de dicha silla, capaz de tomar tal decisión, y de su profesional sanitario (por ej., médico, terapeuta, etc.).

El contenido de este manual está supeditado a los ajustes realizados por un experto en tales dispositivos para adaptarlo al usuario, habiendo asistido al profesional sanitario prescriptor o al proveedor autorizado Pride en lo que respecta a la asistencia para la utilización de este producto.

Existen determinadas situaciones, como algunas enfermedades, para las que será obligatoria la presencia de personal debidamente cualificado durante el manejo de la silla. Esta persona encargada podrá ser un miembro de la familia o un asistente sanitario especializado en ayudar a los usuarios de sillas eléctricas en sus tareas diarias.

Al empezar a utilizar la silla eléctrica en sus tareas cotidianas, probablemente se encuentre con situaciones para las que necesite una mayor práctica. Tómese el tiempo necesario. Pronto sentirá una mayor confianza y tendrá un mayor control en el manejo de su silla a través de puertas, o al entrar o salir de ascensores, en rampas o en superficies irregulares.

Seguidamente, se muestran algunas precauciones, trucos y otras consignas de seguridad que le ayudarán a familiarizarse con el funcionamiento de su silla.

Inspección de seguridad previa

Familiarícese con su silla eléctrica y sus funciones. Pride le recomienda que realice una inspección previa de seguridad para confirmar que su silla eléctrica funciona de manera correcta y segura.

Antes de utilizar la silla eléctrica, inspeccione lo siguiente:

- Compruebe que el inflado de los neumáticos es el correcto. Mantenga pero no supere la presión de aire en psi/bares/kPa indicada en cada rueda (en caso de ruedas neumáticas).
- Compruebe todas las conexiones eléctricas. Asegúrese de que estén tensas y sin corrosión.
- Compruebe todas las conexiones del regulador al panel eléctrico. Asegúrese de que estén bien tensadas.
- Compruebe los frenos. Consulte el capítulo VII, “Cuidado y mantenimiento”.
- Compruebe la carga de las baterías. Consulte el capítulo VI, “Baterías y su carga”.
- Compruebe que las palancas de modo manual están en el modo conducción antes de sentarse en su silla eléctrica.

NOTA: Si encuentra algún problema, póngase en contacto con su proveedor autorizado Pride.

III. SU SILLA ELÉCTRICA

LA SILLA ELÉCTRICA DE JAZZY AIR® 2

El Jazzy Air® 2 está formado por dos piezas principales: el asiento (A) y la base eléctrica (B). Ver figura 1. Generalmente, el asiento incluye los reposabrazos, el respaldo y le base de asiento. La base eléctrica incluye los dos motores y los frenos, dos ruedas motrices, cuatro ruedas orientables, dos baterías y el cableado eléctrico. Ver figuras 1, 2, y 3.

Clave de identificación

- | | |
|--|-------------------------------------|
| 1. Respaldo | 7. Sotto lo stoccaggio del sedile |
| 2. Reposabrazos | 8. Carrocería |
| 3. Interruptor único para la columna elevadora (la ubicación puede variar) | 9. Reposapiés (plataforma mostrado) |
| 4. Regulador | 10. Ruedas orientables |
| 5. Base del asiento | 11. Rueda motriz |
| 6. Interruptor de palanca (para luces de posición) | 12. Para luces de posición |
| | 13. Ruedas orientables |



Figura 1. Silla eléctrica de Jazzy Air® 2

III. SU SILLA ELÉCTRICA

Clave de identificación

1. La columna elevadora
2. Cubierta frontal
3. Ruedas orientables frontal
4. Disyuntor principal
5. Cubierta superior

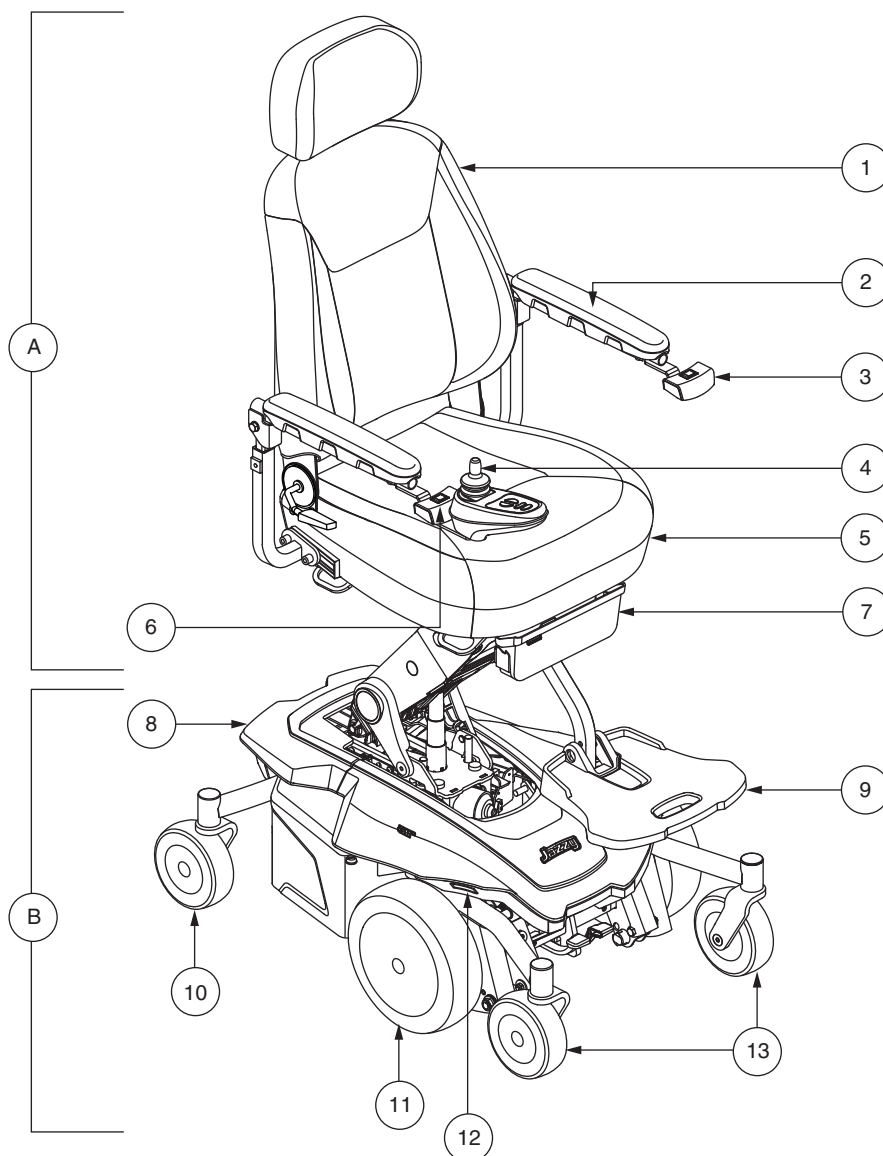

Figura 2. Base eléctrica del Jazzy Air® 2

Componentes eléctricos

Los componentes eléctricos se encuentran sobre o dentro de la base eléctrica. El principal disyuntor está en el costado de la base eléctrica. El módulo de alimentación está ubicado bajo la cubierta frontal. **Ver figura 3.**

Disyuntor principal: El disyuntor principal es un elemento que optimiza la seguridad de su silla eléctrica. Cuando las baterías y motores están sobrecargados (por ej. por carga excesiva), el disyuntor principal entra en funcionamiento para evitar posibles daños en los motores y componentes eléctricos. Cuando el disyuntor interrumpa la corriente, deje “descansar” su silla eléctrica durante aprox. un minuto. Seguidamente, pulse el botón del disyuntor, accione el regulador y continúe con el modo de funcionamiento normal. Si el disyuntor interrumpe la corriente regularmente, consulte a su proveedor autorizado Pride.

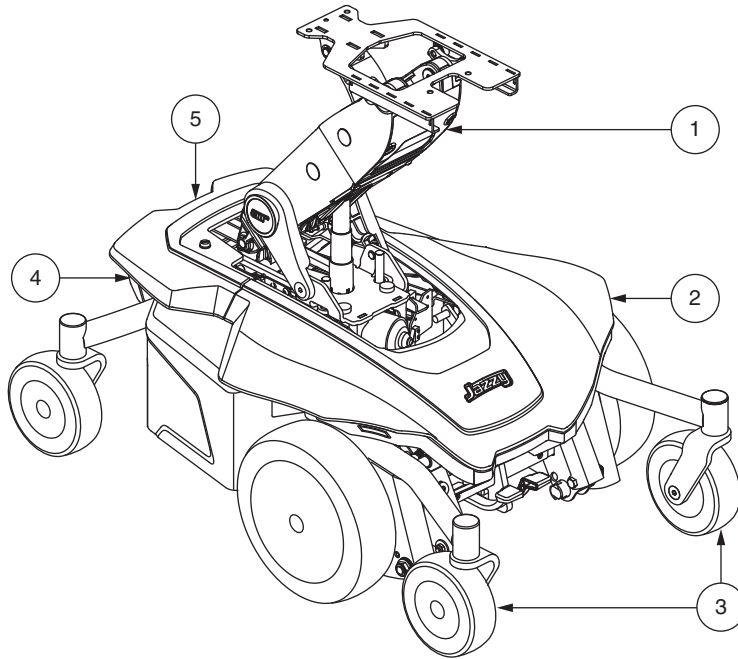
Módulo de alimentación: Conecta el módulo de la palanca de mando con los motores, las baterías y el puerto del cargador externo.

III. SU SILLA ELÉCTRICA

Clave de identificación

- | | |
|--|--|
| 1. Conector de luz de posición | 6. Levante el interruptor del actuador |
| 2. Conector del controlador del mecanismo de elevación | 7. Módulo de alimentación |
| 3. Conector de controlador de luz de marcador | 8. Conectores del motor |
| 4. Interruptores de bloqueo de suspensión | 9. Conectores de batería |
| 5. Conector del regulador | 10. Disyuntor principal |



Figura 3. Componentes eléctricos del Jazzy Air® 2

III. SU SILLA ELÉCTRICA

Palancas de modo manual

Su silla eléctrica está equipada con dos palancas para avanzar en modo manual. Estas palancas están ubicadas sobre cada motor y le permiten desactivar los motores de conducción para manejar la silla manualmente.

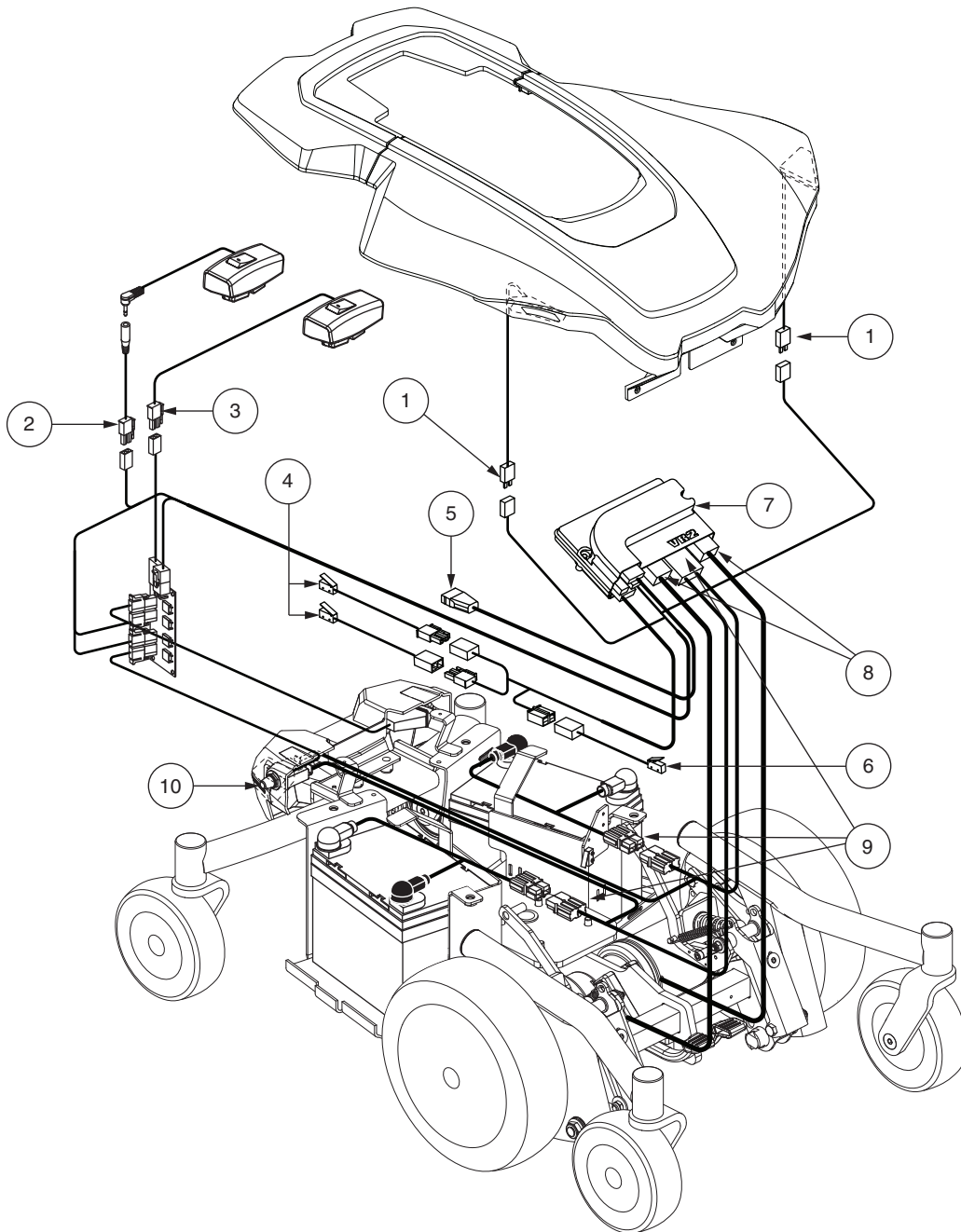

¡ADVERTENCIA! ¡No utilice la silla eléctrica con los motores desactivados! No utilice el modo manual en las pendientes, ya que la silla podría rodar descontroladamente. Utilice el modo manual únicamente sobre superficies planas.

¡ADVERTENCIA! Es muy importante recordar que cuando la silla eléctrica se encuentra en modo manual, el sistema de frenos está desactivado.

Para activar o desactivar los motores:

1. Localice las palancas al frente de la base eléctrica.
2. Tire de las dos palancas hacia arriba para activar los motores (modo conducción). Ver figura 4.
3. Empuje las palancas hacia abajo para desactivar los motores (modo manual). Ver figura 5.

Si le resulta difícil mover alguna palanca, mueva ligeramente la silla eléctrica hacia atrás o hacia delante. La palanca recuperará así la posición deseada.

¡ADVERTENCIA! Evite manipular con demasiada fuerza las palancas del modo manual.

¡ADVERTENCIA! No utilice los pies para manejar las palancas del modo manual. No se ponga de pie en las palancas del modo manual. Manipular las palancas del modo manual con demasiada fuerza podría dañar las palancas, los motores y los frenos.

¡ADVERTENCIA! No utilice las palancas de modo manual como puntos de sujeción para inmovilizar el producto.



Figura 4. Modo conducción (motor activado)



Figura 5. Modo manual (motor desactivado)

III. SU SILLA ELÉCTRICA

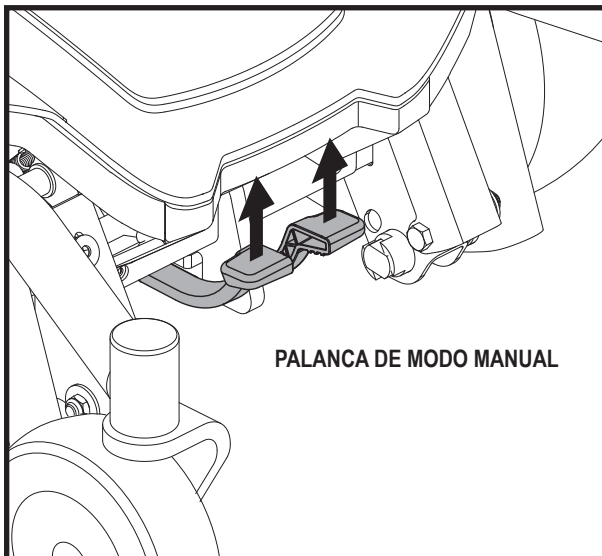
Puntos de sujeción de la silla eléctrica

La silla de ruedas eléctrica está equipada con cuatro (4) puntos de sujeción que sirven para inmovilizar la silla de ruedas durante su transporte dentro de un vehículo a motor. Cada uno de los puntos de sujeción está claramente designado a tal efecto.

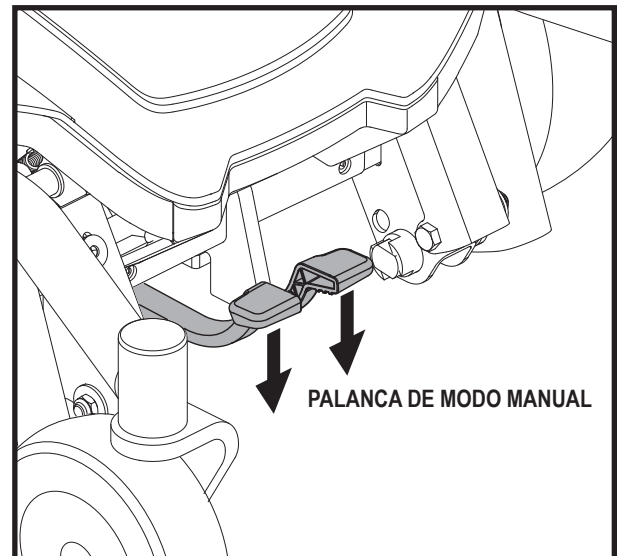
Para inmovilizar la silla de ruedas eléctrica:

- Inmovilice siempre la silla dentro del vehículo mirando hacia delante.
- Amarre las cuatro correas de sujeción únicamente a los puntos de sujeción designados a tal efecto e indicados mediante el símbolo de un ancla en la silla. Ver figuras 6 y 7. Apriete las correas para evitar cualquier movimiento en la silla eléctrica.
- Nunca sujete las correas a piezas extraíbles o regulables de la silla de ruedas tales como reposabrazos, reposapiés o ruedas.
- Coloque los puntos de anclaje de las correas posteriores justo por detrás de los puntos de sujeción posteriores de la silla. Las correas frontales deben amarrarse a los puntos de anclaje del suelo, que tendrá una anchura ligeramente superior a la de la silla de ruedas para incrementar así su estabilidad. Ver figura 7.

¡OBLIGATORIO! La silla eléctrica debe utilizarse siguiendo las instrucciones del fabricante. Si tiene alguna duda del funcionamiento correcto de su silla de ruedas eléctrica, póngase en contacto con su proveedor autorizado Pride.



Figura 6. Soportes del sistema de sujeción durante el traslado



Figura 7. Sistema de sujeción durante el traslado (silla sin ocupante)

III. SU SILLA ELÉCTRICA

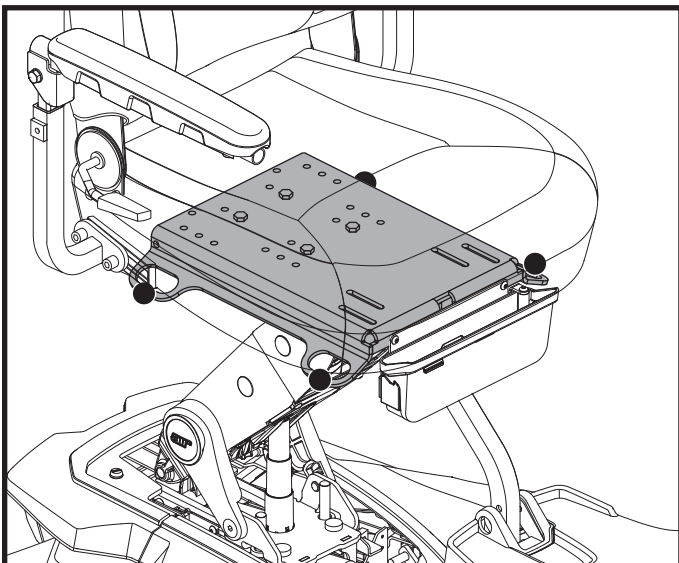
Jazzy Air® 2

Su silla de ruedas eléctrica está equipada con la función Jazzy Air®. La función Jazzy Air® se monta sobre una base eléctrica Jazzy para lograr la máxima estabilidad cuando se eleva el sistema de asiento. Ver figura 8.

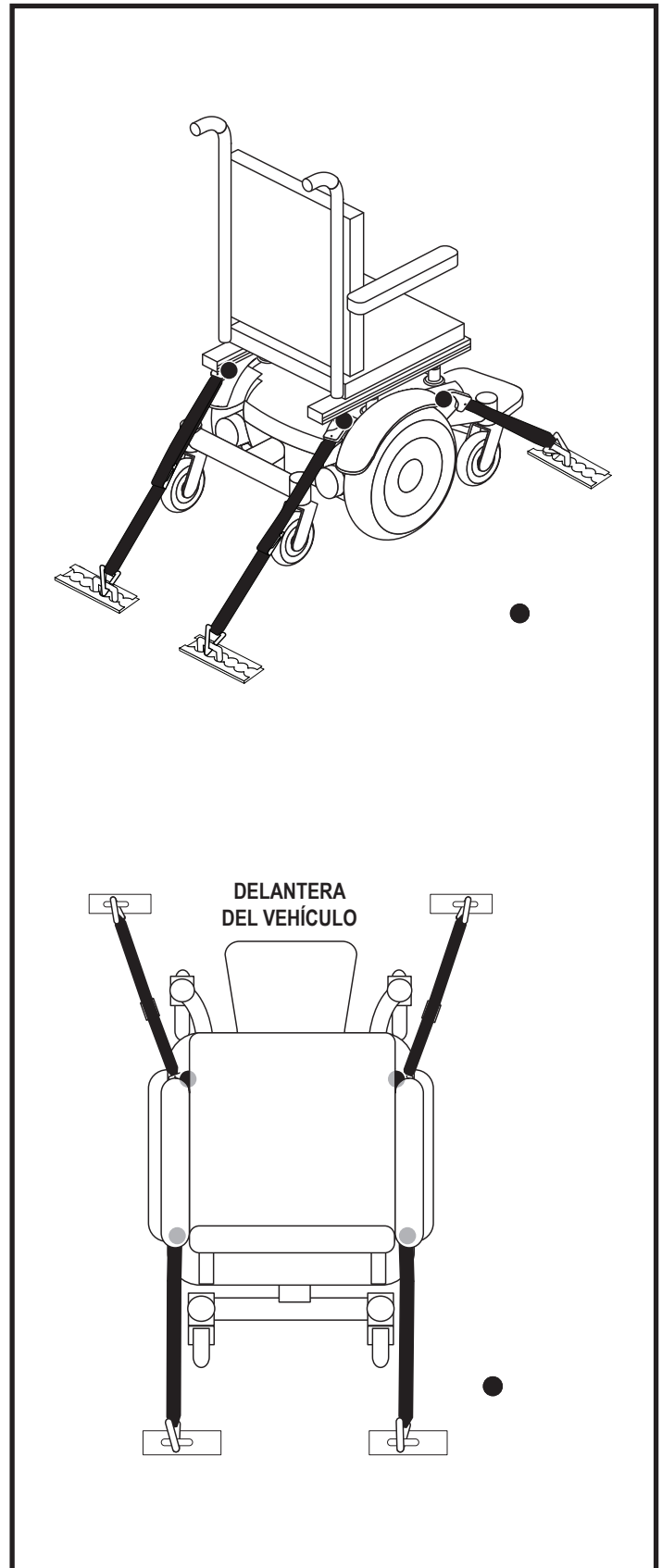
¡OBLIGATORIO! Antes de operar la función Jazzy Air®, por favor lea lo siguiente. Estas pautas se suministran para su beneficio y le ayudarán a operar la función Jazzy Air®.

- Asegúrese de que la alimentación esté desconectada antes de sentarse en su silla de ruedas eléctrica.
- Siempre tiene que contar con asistencia cuando esté siendo sentado en o trasladándose a su silla de ruedas eléctrica.
- Siga todos los procedimientos y preste atención a las advertencias que se explican en este manual del usuario, los manuales complementarios y la Guía de Seguridad del Usuario.

¡ADVERTENCIA! El centro de gravedad de su silla de ruedas eléctrica fue fijado de fábrica en una posición que satisface las necesidades de la mayoría de los usuarios. Su proveedor autorizado Pride ha evaluado su silla de ruedas eléctrica y ha hecho todos los ajustes necesarios para adaptarla a sus requisitos específicos. No cambie la configuración de su asiento sin contactar primero a Pride Mobility Products o a su proveedor autorizado Pride.

¡ADVERTENCIA! Algunos componentes de la silla de ruedas eléctrica son pesados. Puede precisar asistencia para levantarlos o transportarlos. Por favor, vea la tabla de especificaciones para ver el peso de componentes específicos antes de desarmar la silla de ruedas eléctrica.

¡ADVERTENCIA! No levante el asiento cogiéndolo por los reposabrazos, ya que pueden girar sobre su eje y hacerle perder el control de la silla.

¡ADVERTENCIA! Retire al ocupante de la silla antes de realizar ajustes.

NOTA: La función Jazzy Air® se activa automáticamente cuando se activa el asiento eléctrico de elevación.

Puede acceder a la función Jazzy Air® a través del controlador o interruptor único, y la silla de ruedas eléctrica debe estar en una superficie plana para activar la función Jazzy Air®.

NOTA: Colocar el interruptor único en la parte externa de la silla de ruedas eléctrica, por ejemplo, en la barandilla lateral, puede aumentar el ancho general de la silla de ruedas eléctrica.

¡ADVERTENCIA! El interruptor único se tiene que montar en un sitio que le resulte cómodo al usuario de la silla de ruedas eléctrica, y donde el arnés del interruptor no quedará atascado en las ruedas motrices o el tren de rodaje, pinzado en la estructura del asiento, o dañado al atravesar una puerta.

NOTA: Para más información acerca de las advertencias de Jazzy Air® consulte las instrucciones básicas de funcionamiento para su controlador.



Figura 8. La función Jazzy Air®

III. SU SILLA ELÉCTRICA

La función Jazzy Air® sólo debe usarse en superficies bajo techo planas y niveladas, como en centros comerciales, oficinas y/o instalaciones médicas, y sólo en superficies exteriores limitadas, planas, niveladas y duras.

Si bien la función Jazzy Air® está en uso, la silla de ruedas puede viajar a una velocidad de segura predeterminada. Vea el folleto de especificaciones del producto para más información sobre la reducción de la velocidad máxima.

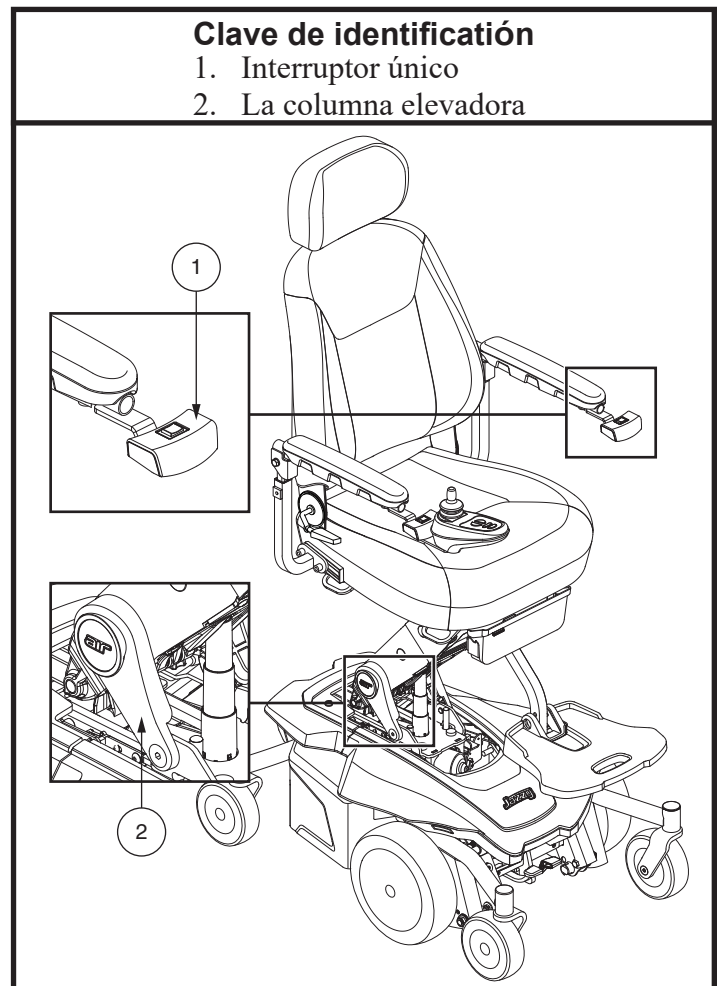
¡PROHIBIDO! Nunca utilice la función Jazzy Air® al aire libre en terrenos irregulares (grava, colinas u otras superficies desniveladas y no compactas) o en el campo.

¡ADVERTENCIA! La función Jazzy Air® sólo debe usarse en superficies bajo techo planas y niveladas, como en centros comerciales, oficinas y/o instalaciones médicas. Nunca eleve el asiento desde su posición más baja en una superficie inclinada. Si no hace caso a esta advertencia, podrá provocar que la silla de ruedas eléctrica vuelque.

¡ADVERTENCIA! La función Jazzy Air® está diseñada para un uso limitado en exteriores únicamente en superficies planas, niveladas y sólidas. Si no está seguro del entorno, no utilice Jazzy Air® 2 al aire libre.

¡ADVERTENCIA! Nunca eleve el asiento desde su posición más baja cuando opere su silla de ruedas eléctrica en una superficie inestable o desnivelada. Si no hace caso a esta advertencia, podrá provocar que la silla de ruedas eléctrica vuelque.

¡ADVERTENCIA! Siempre ajuste el cinturón de posicionamiento cuando opere la silla mecánica.

¡ADVERTENCIA! No opere el Jazzy Air® 2 o ni cambia la altura del asiento de ninguna manera mientras su silla de ruedas eléctrica se encuentre ubicada debajo de un objeto fijo, como una mesa o un escritorio. Mantenga el área despejada antes y durante el movimiento.

NOTA: La función Jazzy Air® está equipada con un sistema que permite que la silla de ruedas eléctrica viaje a una velocidad de segura predeterminada cuando el asiento está elevado. Siempre verifique para asegurarse de que este sistema esté funcionando correctamente antes de usar su silla de ruedas eléctrica.

Luces de posición

Su silla de ruedas eléctrica está equipada con luces de posición. Las luces están compuestas de LED blancos en el frente y LED rojos en la parte trasera, y están montadas en la cubierta de su base eléctrica. Ver figura 1.

Las luces de posición funcionan a través de un interruptor de palanca montado sobre un reposabrazos.

Para hacer funcionar las luces de posición:

1. Presione el interruptor de palanca para activar las luces de posición. Se iluminará una luz en la palanca cuando las luces de posición sean activadas.
2. Presione el interruptor de palanca nuevamente para desactivar las luces de posición.

NOTA: Apague las luces de posición cuando la silla de ruedas eléctrica no esté en uso para optimizar el rendimiento de la silla de ruedas por carga.

Compartimiento de almacenaje

Su silla eléctrica está equipada con un compartimiento de almacenamiento abatible, ubicado debajo del frente del asiento.

Para acceder al almacenamiento oscilante:

1. Tire de la manija de almacenamiento hacia arriba y hacia afuera para liberarla del pestillo.
2. Mueva el compartimiento de almacenamiento a la posición abierta. Ver la figura 9.

¡ADVERTENCIA! Siempre asegúrese de que el compartimiento de almacenamiento abatible esté asegurado en la posición cerrada antes de operar su silla eléctrica.

III. SU SILLA ELÉCTRICA

Es posible que necesite retirar el compartimiento de almacenamiento abatible para instalar accesorios adicionales de la silla eléctrica.

Para quitar el compartimiento de almacenamiento abatible:

1. Abra el compartimiento de almacenamiento tirando de la manija de almacenamiento hacia arriba y hacia afuera. **Ver la figura 9.**
2. Aleje el compartimiento de almacenamiento de los dos pernos que sujetan el soporte al marco del asiento.
3. Retire los dos pernos del soporte de almacenamiento. **Ver la figura 9.**



Figura 9. Compartimiento de almacenamiento abatible

IV. MONTAJE

MONTAJE INICIAL

Puede que necesite montar su silla eléctrica antes de poder utilizarla por primera vez o después de transportarla. Puede que también necesite desmontarla para optimizar su confort.

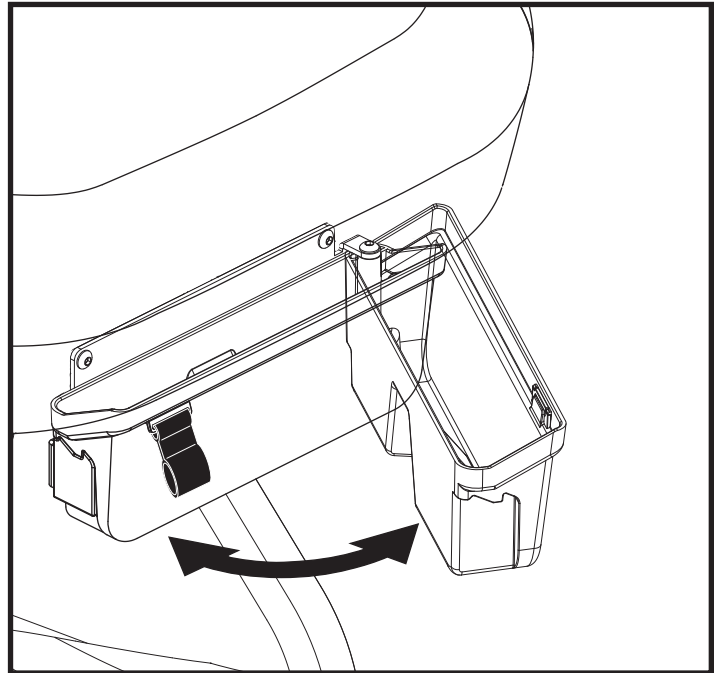
Instalación del asiento

Instale el asiento antes de utilizar la silla por primera vez o tras haberla transportado a su lugar de destino.

NOTA: *Toda contratuerca de nylon que haya sido retirada durante el desmontaje o ajuste de la silla eléctrica, deberá ser reemplazada por una nueva. Las contratuercas de nylon no pueden volver a utilizarse ya que se dañaría la inserción de nylon, provocando un ajuste menos seguro. Dispone de contratuercas de nylon de recambio en su ferretería local o puede conseguirlas a través de su proveedor autorizado Pride.*

Instalación del asiento:

1. Retire la cubierta superior.
2. Retire la tapa de la batería derecha.
3. Conecte la batería.
4. Presione el botón de encendido/apagado para alimentar el regulador.
5. Presione el botón del actuador. El LED de modo debería iluminarse.
6. Usando el regulador, eleve el actuador hasta la posición más alta.
7. Presione el botón de encendido/apagado para apagarlo.
8. Coloque el asiento en la placa del asiento.

¡ADVERTENCIA! No levante el asiento cogiéndolo por los reposabrazos, ya que pueden girar sobre su eje y hacerle perder el control de la silla.

9. Incline el asiento hacia atrás. Coloque el tornillo con la arandela a través de la ranura en la placa del asiento y alinee con el agujero roscado en la parte inferior del asiento. Comience a ajustar con la mano, deje un poco flojo. **Ver figura 10.**



Figura 10. Instalación del asiento

10. Repita el paso 9 en el otro lado.
11. Deslice el asiento hacia delante o hacia atrás para alinear los orificios de los tornillos con la arandela en la posición deseada, comience a ajustar con la mano.
12. Ajuste todos los tornillos con la llave hexagonal/Allen suministrada.
13. Coloque los reposabrazos en los receptores y ajuste los tornillos de sujeción a la altura deseada.
14. Coloque el reposacabezas en el respaldo del asiento y ajuste la altura.
15. Con el reposabrazos hacia abajo, instale el regulador en el reposabrazos deseado. Coloque el regulador en la posición deseada y después ajuste el tornillo de sujeción.
16. Disponga los cables del regulador y de iluminación a lo largo del interior del reposabrazos.
17. Sujete los cables en el reposabrazos con la brida para cables suministrada, como se muestra en la **figura 11.**
18. Levante el reposabrazos.
19. Disponga los cables a lo largo del receptor del reposabrazos y la placa del asiento con la brida para cables suministrada, como se muestra en la **figura 11.**
20. Asegúrese de que los reposabrazos puedan subirse y bajarse libremente, sin ninguna tensión en los cables para que no se desconecten.

IV. MONTAJE

21. Repita los pasos 16 a 20 para el otro reposabrazos y el cable del interruptor único.
22. Vuelva a instalar la tapa de la batería y luego la cubierta superior.

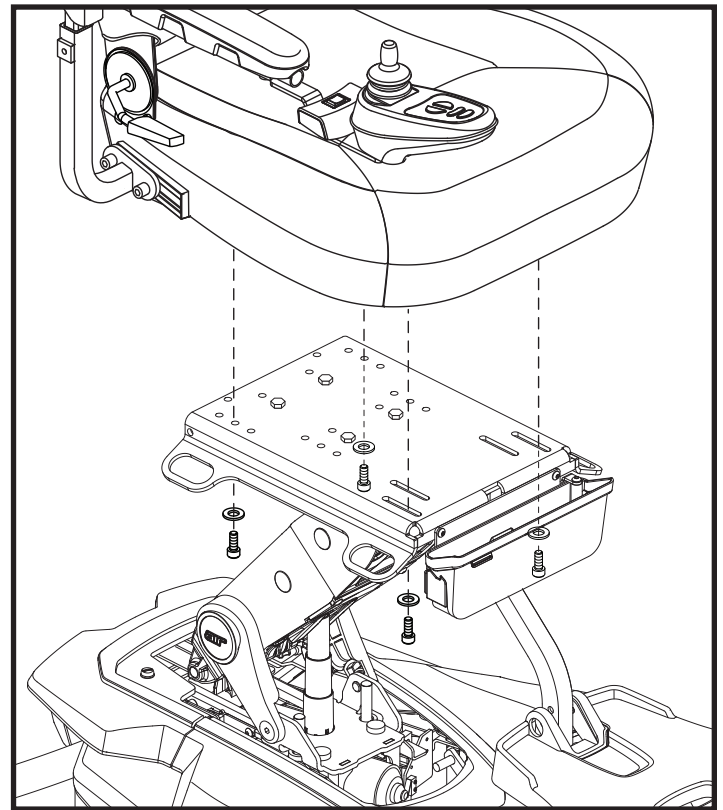
¡ADVERTENCIA! Asegúrese de que los cables estén sujetos y que no puedan enredarse en las ruedas motrices o la columna elevadora.



Figura 11. Disposición del cable del regulador

¡ADVERTENCIA! Asegúrese de que todos los cables estén dispuestos correctamente como se muestra en la figura 11. Una disposición incorrecta puede causar un daño al interruptor de la luz, al regulador o a otros componentes eléctricos.

Para sujetar los cables:

1. Para las ubicaciones 1 a 10, apriete las ataduras de cables en su lugar de acuerdo con la ruta correcta del arnés que se muestra la figura 11.

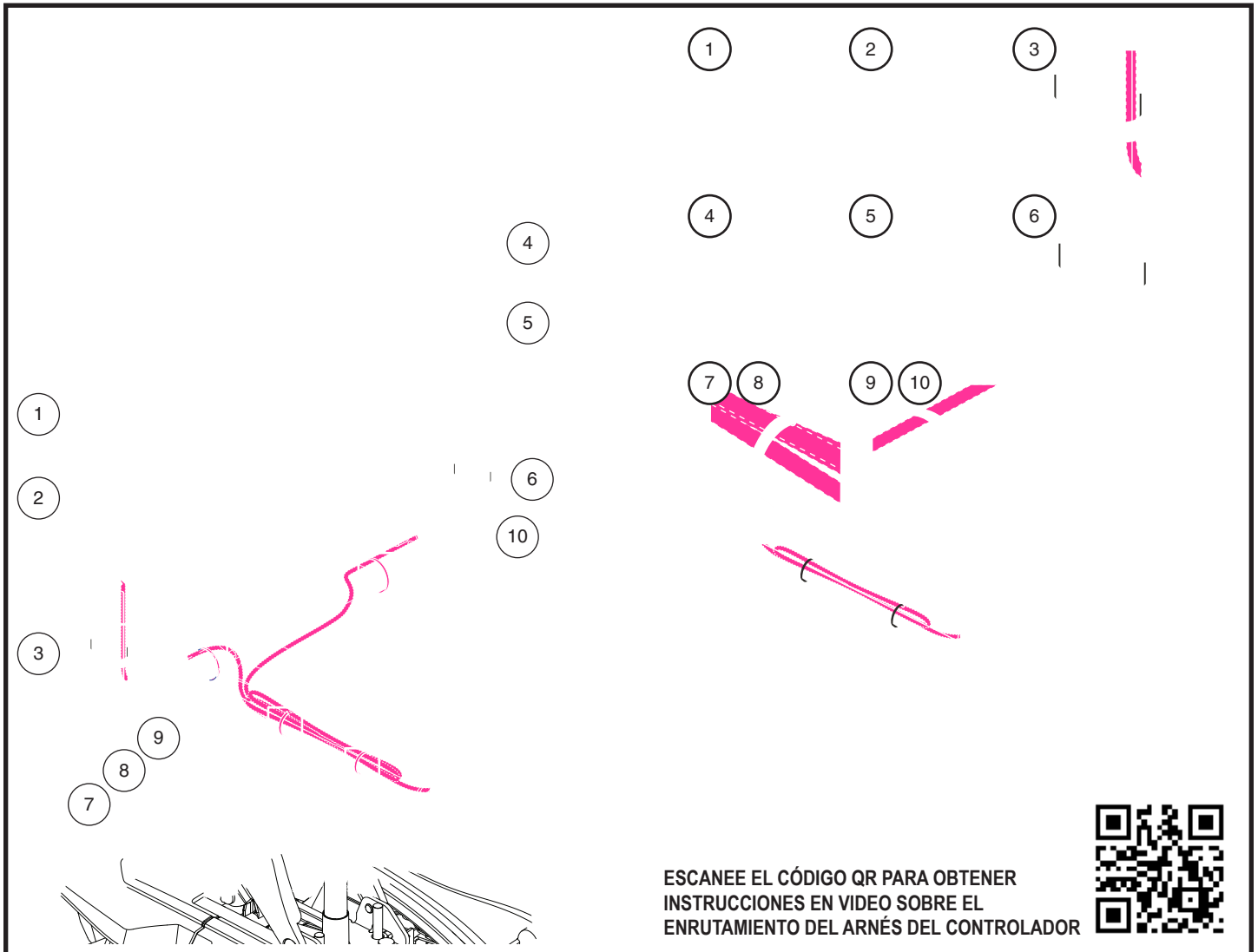
¡ADVERTENCIA! Las ataduras de cables deben estar ajustadas pero no demasiado apretadas, ya que se pueden dañar los arneses o la silla eléctrica.

NOTA: per istruzioni video sull'instradamento del cablaggio del controller, visitare <https://youtu.be/KHdTQK9KXn0> o eseguire la scansione del codice QR mostrato nella figura 11 con il dispositivo smartphone.

V. OPTIMIZAR EL CONFORT

OPTIMIZAR EL CONFORT

Una vez familiarizado con el funcionamiento de su silla eléctrica, puede que necesite realizar algunos ajustes para mejorar su comodidad, como por ejemplo, el ángulo del reposabrazos, la altura y el ángulo del reposapiés, y la posición del regulador. Antes de realizar cualquier ajuste, consulte la siguiente información.

NOTA: Toda contratuerca de nylon que haya sido retirada durante el desmontaje o ajuste de la silla eléctrica, deberá ser reemplazada por una nueva. Las contratuercas de nylon no pueden volver a utilizarse ya que se dañaría la inserción de nylon, provocando un ajuste menos seguro. Dispone de contratuercas de nylon de recambio en su ferretería local o puede conseguirlas a través de su proveedor autorizado Pride.

NOTA: Si su silla está equipada con un sistema de asiento opcional, consulte la información incluida en el manual correspondiente.

¡ADVERTENCIA! El centro de gravedad de su silla de ruedas eléctrica fue fijado de fábrica en una posición que satisface las necesidades de la mayoría de los usuarios. Su proveedor autorizado Pride ha evaluado su silla de ruedas eléctrica y ha hecho todos los ajustes necesarios para adaptarla a sus requisitos específicos. No cambie la configuración de su asiento sin contactar primero a Pride Mobility Products o a su proveedor autorizado Pride.

¡ADVERTENCIA! Algunos componentes de la silla de ruedas eléctrica son pesados. Puede precisar asistencia para levantarlos o transportarlos. Por favor, vea la tabla de especificaciones para ver el peso de componentes específicos antes de desarmar la silla de ruedas eléctrica.

¡ADVERTENCIA! No levante el asiento cogiéndolo por los reposabrazos, ya que pueden girar sobre su eje y hacerle perder el control de la silla.

¡ADVERTENCIA! Retire al ocupante de la silla antes de realizar ajustes.

Asiento reclinable

Si su silla eléctrica está equipada con un asiento reclinable, utilice la palanca reguladora para ajustar el ángulo del respaldo. Ver figura 12.

Para ajustar el ángulo del respaldo usando la palanca de liberación del respaldo:

1. Tire hacia arriba de la palanca de extracción del respaldo.
2. Sube o baje el respaldo a la posición deseada.
3. Suelte la palanca.

Ángulo del reposabrazos

Para cambiar el ángulo del reposabrazos:

1. Levante el reposabrazos de forma que quede perpendicular al suelo. Ver figura 12.
2. Afloje las contratuercas, si se incluye en su modelo.
3. Gire el tornillo de ajuste para subir o bajar la parte frontal del reposabrazos.
4. Apriete las contratuercas, si se incluye en su modelo para colocar el tornillo de ajuste en su sitio.

Altura del reposabrazos

Para cambiar la altura del reposabrazos:

1. Afloje los dos tornillos de presión del reposabrazos. Ver figura 12.
2. Suba o baje el reposabrazos a la altura deseada.
3. Apriete los tornillos de presión para sujetar el reposabrazos.

V. OPTIMIZAR EL CONFORT

Clave de identificación

- | | |
|---|------------------------------------|
| 1. Contratuercia | 5. Pomo de ajuste |
| 2. Tornillo de ajuste del ángulo del reposabrazos | 6. Soporte del regulador |
| 3. Tornillos de presión para regular altura | 7. Tornillo de presión |
| 4. Tornillo de ajuste del ángulo del respaldo | 8. Palanca reguladora del respaldo |



Figura 12. Ajuste del respaldo y del reposabrazos

Posición del regulador

Puede mover el regulador más hacia dentro o fuera del reposabrazos o cambiarlo de posición para un usuario diestro o zurdo.

¡OBLIGATORIO! ¡Evite daños en el cable del mando! Evite disponer el cable del mando por el exterior de la parte acolchada del reposabrazos. Disponga el cable bajo el reposabrazos o hacia dentro de su parte acolchada. Utilice los puntos de sujeción correctos para que los cables del mando no queden atrapados en las ruedas motrices, pinzados en la estructura del asiento o se dañen al pasar por una puerta.

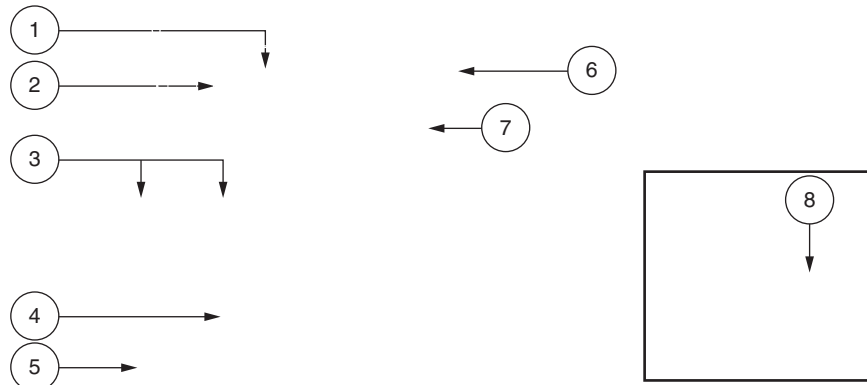
Desplazamiento del regulador:

1. Apague el regulador.
2. Levante el reposabrazos de forma que quede perpendicular al suelo.
3. Afloje el tornillo a presión del soporte del regulador. **Ver figura 12.**
4. Deslice el regulador a lo largo del reposabrazos hasta lograr la posición deseada.
5. Apriete el tornillo de presión para sujetar el regulador.

Para cambiar la posición del regulador:

1. Apague el regulador.
2. Desenchufe el cable del regulador de la base eléctrica.
3. Corte los alambres que sujetan el cable del regulador al reposabrazos y asiento.
4. Mueva hacia arriba el reposabrazos.
5. Afloje el tornillo a presión de la parte inf. interna de cada reposabrazos. **Ver figura 12.**
6. Desprenda el regulador del reposabrazos.
7. Coloque el regulador en el otro reposabrazos.
8. Apriete el tornillo de presión para sujetar el regulador.
9. Disponga el cable del regulador a lo largo de la estructura del asiento y sujételo con alambres. **Ver figura 11.**
10. Enchufe el regulador a la base eléctrica. **Ver figura 3.**

V. OPTIMIZAR EL CONFORT

Altura del reposapiés

El reposapiés puede ajustarse fácilmente en diferentes altura en incrementos 1.27 cm (0.5 pulgadas).

Para subir o bajar el reposapiés:

1. Retire los tornillos del soporte del reposapiés. Ver figura 13.
2. Suba o baje el reposapiés a la altura deseada.
3. Reinstale los tornillos del soporte del reposapiés y ajuste.

Ángulo del reposapiés

Puede ajustar el ángulo del reposapiés. Ver figura 13.

Para ajustar el ángulo de la plataforma:

1. Levante el reposapiés y ubique el tornillo de ajuste del ángulo.
2. Gire el tornillo de ajuste del ángulo para subir o bajar el frente del reposapiés.

Cinturón de seguridad

Su silla eléctrica puede estar equipada con un cinturón de seguridad que puede ajustarse para un mayor confort. Ver figura 14. Su función es evitar que el usuario se deslice hacia delante o hacia abajo. El cinturón no está diseñado para limitar los movimientos.

¡ADVERTENCIA! El cinturón de la silla no está pensado para ser utilizado como cinturón de seguridad dentro de un vehículo a motor. Tampoco podrá utilizar su silla eléctrica como si fuera el asiento de otro vehículo. Las personas que viajen en un automóvil deben utilizar los cinturones diseñados por el fabricante de éste.

¡ADVERTENCIA! Deberá llevar abrochado el cinturón de seguridad en todo momento. No deje que el cinturón cuelgue o arrastre por el suelo ya que podría enredarse con las ruedas.

Para instalar el cinturón de seguridad:

1. Retire el tornillo más posterior que sujeta la bisagra del asiento a la base del asiento, tanto en el lateral izquierdo como en el derecho.



Figura 13. Ajuste del reposapiés



Figura 14. Ajuste del cinturón del seguridad

V. OPTIMIZAR EL CONFORT

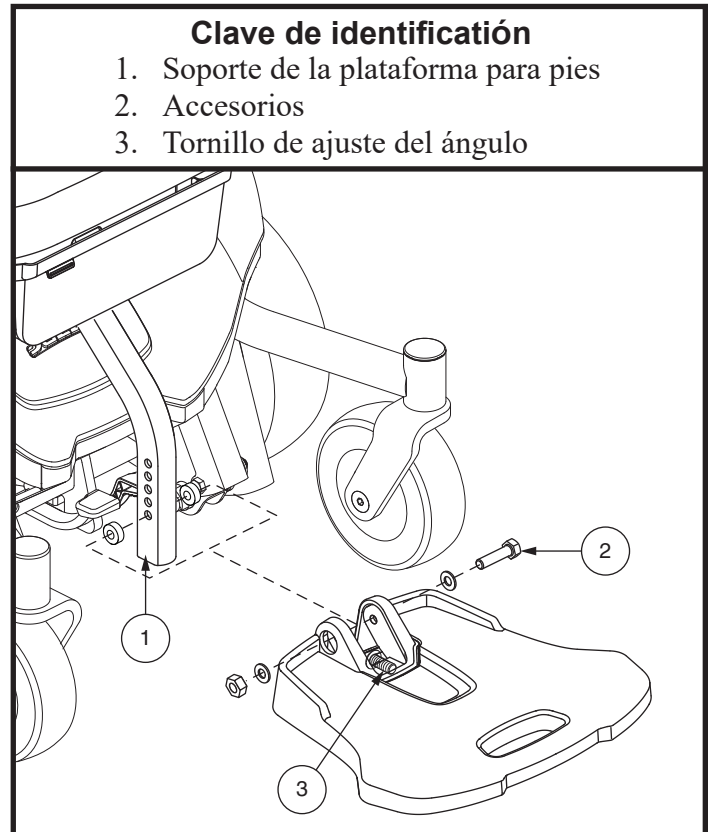
2. Inserte el tornillo a través de la arandela provista, pasando por el cinturón de seguridad hasta llegar a la base del asiento a cada lado del asiento de la silla de ruedas eléctrica.
3. Ajuste ambos tornillos.

Para ajustar el cinturón:

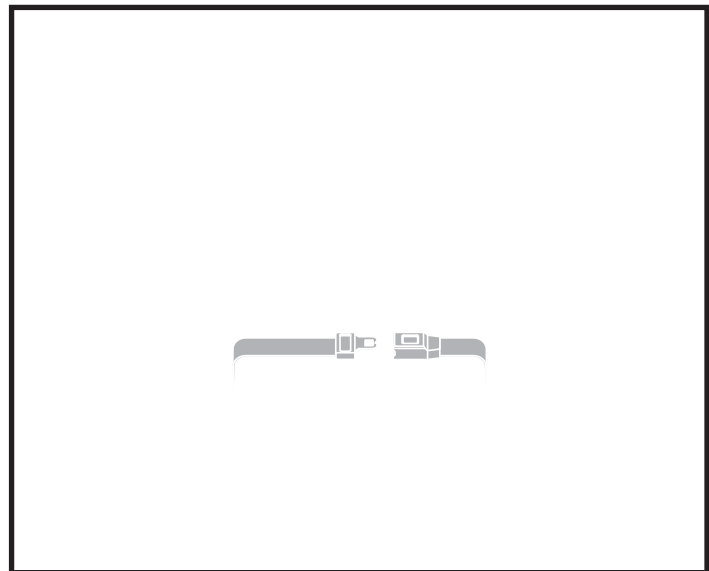
1. Sentado, introduzca la aleta metálica en el cuadro de plástico de la otra correa y presione hasta oír un clic. Ver figura 14.
2. Tire de la correa hasta encontrar una posición segura y cómoda que no le apriete demasiado.

Para desabrochar el cinturón de seguridad:

1. Presione el mecanismo de botón en la carcasa plástica.

¡OBLIGATORIO! Antes de cada utilización asegúrese de que el cinturón de seguridad esté bien sujeto a la silla eléctrica y esté adaptado para el usuario.

¡OBLIGATORIO! Antes de utilizar el vehículo su silla eléctrica, compruebe que el cinturón de seguridad no tenga ninguna pieza dañada, demasiado gastada, con polvo o suciedad, y que el pestillo de cierre esté en perfectas condiciones. Si encuentra algún problema, póngase en contacto con su proveedor autorizado Pride para su mantenimiento o reparación.

VI. BATERÍAS Y SU CARGA

BATERÍAS Y SU CARGA

Su silla eléctrica utiliza 2 baterías de ciclo profundo y larga duración de 12 V que vienen selladas y no necesitan mantenimiento. Al estar selladas, tampoco es necesario comprobar el nivel de electrolitos (fluido). Las baterías de ciclo profundo están pensadas para soportar grandes descargas. Aunque parecen iguales a las baterías de un automóvil, no son intercambiables, ya que estas últimas no soportan descargas elevadas durante un largo tiempo y no se aconseja utilizarlas en sillas eléctricas.



¡OBLIGATORIO! Los bornes y terminales de batería y otros accesorios relacionados contienen compuestos de plomo. Utilice gafas y guantes de protección y lave las manos tras su manipulación.



¡PROHIBIDO! Use siempre dos baterías que sean idénticas, del mismo tipo, composición química y capacidad nominal (Ah). Consulte el cuadro de especificaciones de este manual y del manual suministrado con el cargador para saber el tipo de batería recomendado y su capacidad nominal.

¡ADVERTENCIA! Si tiene alguna duda acerca de las baterías de su silla eléctrica, no dude en contactar con su proveedor autorizado Pride.

Cargado de baterías

El cargador de baterías es primordial para conseguir una larga vida útil de sus baterías, y está diseñado para optimizar el rendimiento de su silla mediante una carga rápida, segura y sencilla. El cargador de batería sólo funcionará con el cable de alimentación enchufado a una toma eléctrica de pared.



¡PROHIBIDO! No quite el contacto de tierra del enchufe para evitar cualquier riesgo eléctrico. Si su toma de corriente tiene únicamente 2 orificios, instale un adaptador de 3 contactos adecuado.



¡PROHIBIDO! No conecte cables de prolongación al cable del cargador de batería, ya que podría provocar un riesgo eléctrico.



¡PROHIBIDO! Mientras las baterías se cargan, no deje que los niños jueguen cerca de la silla eléctrica sin supervisión. Pride recomienda no cargar las baterías mientras la silla esté ocupada.



¡OBLIGATORIO! Antes de cargar las baterías, lea las instrucciones de carga en este manual y en el manual suministrado con el cargador de batería.



¡ADVERTENCIA! Durante el cargado de baterías se pueden generar gases explosivos. Mantenga su silla y el cargador alejados de fuentes ignífugas como llamas o chispas, y proporcione una ventilación adecuada durante el cargado de baterías.

¡ADVERTENCIA! Utilice el cargador externo suministrado para recargar las baterías de su silla. No lo utilice los cargadores utilizados en los automóviles.

¡ADVERTENCIA! Antes de cada uso, compruebe el estado de cargador, cables y conectores. Contacte con su proveedor autorizado Pride si encontrara algún daño.

¡ADVERTENCIA! No intente abrir la carcasa del cargador de batería. Si el cargador no funcionara correctamente, contacte con su proveedor autorizado Pride.

¡ADVERTENCIA! Tenga en cuenta que la carcasa del cargador puede acabar recalentándose durante la carga. Evite todo contacto con la piel y no deje el cargador sobre superficies a las que pueda afectar el calor.

¡ADVERTENCIA! Si el cargador de batería externo viene equipado con ranuras de ventilación, no obstruya el paso de dichas ranuras.

¡ADVERTENCIA! Salvo que su cargador haya sido probado y aprobado para exteriores, no lo exponga a condiciones ambientales extremas o adversas. Si hubiera sido expuesto a condiciones ambientales extremas o adversas, deberá dejarlo adaptarse a las nuevas condiciones en interiores antes de volver a utilizarlo. Para más información, consulte el manual suministrado con su cargador de batería.



VI. BATERÍAS Y SU CARGA

Utilización del cargador externo:

1. Coloque la parte frontal de su silla cerca de una toma de corriente.
2. Compruebe que el regulador esté apagado y las palancas de modo manual, embragadas. Capítulo III, “Su silla eléctrica”.
3. Enchufe el cargador externo al conector correspondiente en el regulador. Ver figura 15.
4. Conecte el cargador externo a la toma de corriente.

¡ADVERTENCIA! Los pilotos LED del cargador indican la progresión de la carga: cargador encendido, carga en curso y carga terminada. Si al cabo de 24 horas, el LED sigue sin indicar una carga completa, desenchufe el cargador de la toma de corriente y póngase en contacto con su proveedor autorizado Pride. Para saber más sobre estos indicadores, consulte el manual suministrado con el cargador.



Figura 15. Cargado de baterías

5. Cuando las baterías estén totalmente cargadas, desenchufe el cable de alimentación de la toma de pared y entonces del regulador.

Rodaje de las baterías

Deberá preparar las baterías para que éstas alcancen su máximo rendimiento:

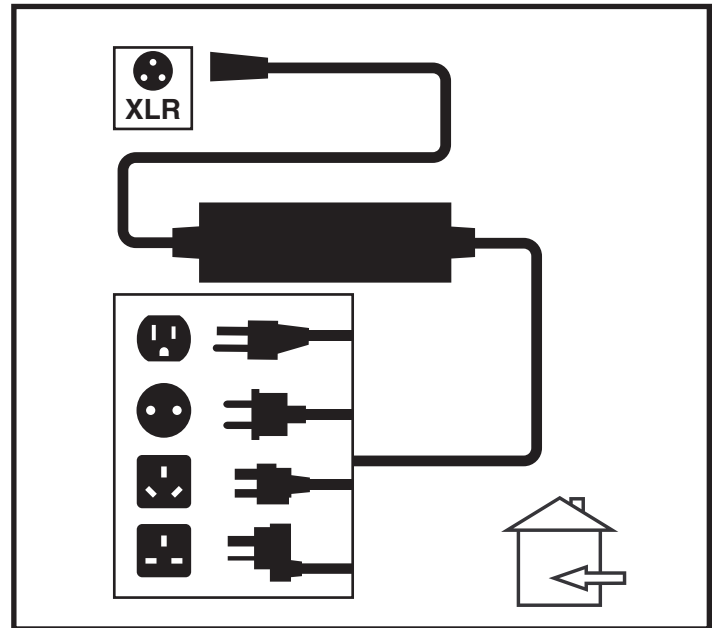
1. Cargue completamente las baterías antes de utilizarlas por primera vez. Así, conseguirá que rindan al 90% de su nivel máximo.
2. Conduzca su silla alrededor de la casa y en el patio. Al principio, despacio, sin alejarse demasiado hasta que no se haya familiarizado con los controles y haya rodado las baterías.
3. Cargue de nuevo las baterías completamente durante 8 a 14 horas y vuelva a manejar su silla. Las baterías rendirán ahora a más del 90% de su potencial.
4. Tras cinco ciclos de carga, las baterías habrán alcanzado el 100% de su nivel y le durarán durante mucho tiempo.

Preguntas más frecuentes (P+F)

¿Cómo funciona el cargador?

El cargador de batería utiliza la corriente estándar CA (corriente alterna) y la convierte en CC (corriente continua) de 24V. Las baterías emplean corriente continua para alimentar la silla. Cuando el nivel de voltaje de las baterías es bajo, el cargador trabaja más duro para cargar las baterías. Cuando las baterías se aproximan a su nivel máximo de carga, el cargador trabaja menos para completar el ciclo. Una vez que las baterías han sido cargadas completamente, el amperaje del cargador ronda el cero. Así, se cargan las baterías evitando problemas de sobrecarga.

¿Puedo utilizar otro tipo de cargador?

Le recomendamos que utilice el cargador suministrado con su silla eléctrica, ya que es la herramienta más segura y eficaz para cargar las baterías. Evite la utilización de otros cargadores, como el cargador de batería de automóviles.

NOTA: El cargador de su silla no funcionará si ha dejado descargar las baterías a niveles cercanos a cero voltios. Si esto ocurriera, pida ayuda a su proveedor autorizado Pride.

VI. BATERÍAS Y SU CARGA

¿Con qué frecuencia debo recargar las baterías?

Deben tenerse en cuenta diversos factores. Así, depende de si utiliza la silla eléctrica a diario o si sólo lo hace de manera esporádica:

■ Uso Diario

Si utiliza el vehículo su silla eléctrica a diario, recargue las baterías al finalizar el día. Así, estará listo a la mañana siguiente. Si lo utiliza diariamente, le recomendamos que deje cargando las baterías de por lo menos 8 a 14 horas cada día. Recomendamos dejar cargando las baterías durante 4 horas más después de que el indicador muestre que la carga ha sido completada.

■ Uso Esporádico

Si la utiliza una vez a la semana o menos, cárguelas al menos una vez a la semana durante por lo menos 24 horas.

NOTA: Mantenga siempre las baterías cargadas y no deje que se descarguen completamente. Para las instrucciones sobre el cargado de baterías, consulte el manual suministrado con el cargador. Para mejorar el rendimiento y la vida de sus baterías, nosotros recomendamos cargar las baterías durante al menos 48 horas seguidas una vez al mes.

¿Cómo puedo obtener el máximo rendimiento por carga?

Rara vez se encontrará con una situación de conducción ideal, como un terreno liso, plano y firme sin pendientes o curvas. La mayoría de las veces se encontrará con pendientes, grietas en la acera, superficies desniveladas e irregulares, y curvas. Estos factores afectan a la distancia que puedo recorrer (la duración o autonomía de las baterías). Para obtener el máximo rendimiento por cada carga de sus baterías:

- Antes de utilizar la silla, recargue completamente las baterías.
- Planee sus movimientos por adelantado para evitar planos inclinados.
- Limite el equipaje a los artículos imprescindibles.
- Intente llevar siempre una velocidad constante y evite una conducción a trompicones.
- Para mejorar el rendimiento y la vida de sus baterías, Pride recomienda cargar las baterías durante al menos 48 horas seguidas una vez al mes.

¿Qué tipo de baterías debo utilizar?

Le recomendamos las baterías de ciclo profundo que vienen selladas y no necesitan mantenimiento. Tanto las baterías AGM como las de gel son baterías de ciclo profundo y su rendimiento es similar.



¡ADVERTENCIA! Las baterías están fabricadas con materiales químicos corrosivos. Utilice únicamente baterías de gel o AGM; reducirá así los riesgos de derrame o explosión.

¿Por qué mis baterías nuevas no rinden al máximo?

Las baterías de ciclo profundo utilizan una tecnología química distinta de las baterías para coches, las de níquel-cadmio u otros tipos de baterías. Las baterías de ciclo profundo están especialmente diseñadas para proporcionar energía, ir agotando su carga y luego permitir una recarga relativamente rápida. Las baterías de gel o AGM deben ser recargadas con la mayor frecuencia posible, ya que no disponen de la “memoria” de las baterías de níquel-cadmio.

Nos, trabajamos en estrecha colaboración con el fabricante de nuestras baterías para ofrecerle la batería que mejor se adapte a su silla. Nuevas baterías llegan continuamente a Pride y son reexpedidas una vez que han sido cargadas. Durante el transporte, las baterías son expuestas a temperaturas extremas que pueden influir en su rendimiento inicial. El calor puede disminuir su carga, y el frío ralentizar la energía disponible y alargar el tiempo necesario para volver a cargar la batería (lo mismo que ocurre en el automóvil).

VI. BATERÍAS Y SU CARGA

Serán necesarios unos cuantos días para que la temperatura de la batería se estabilice y se ajuste a la nueva temperatura ambiente. Por otra parte, deberán pasar varios “ciclos de carga” (vaciado parcial seguido de recarga completa) antes de lograr el equilibrio químico esencial para obtener el máximo rendimiento y la máxima duración de la batería. Así, resulta esencial que se tome el tiempo necesario durante el periodo de adaptación o “rodaje” de las nuevas baterías.

¿Cómo puedo prolongar la vida de mis baterías?

Una batería de alto rendimiento completamente cargada es garantía de larga vida y alto rendimiento. Siempre que sea posible, mantenga las baterías completamente cargadas. Las baterías que se dejan descargar con frecuencia, no se cargan con regularidad o se guardan antes de haberlas recargado pueden dañarse de forma permanente, afectando al funcionamiento de su silla y limitando la vida de las mismas.

NOTA: La vida útil de una batería suele estar relacionada con los cuidados de mantenimiento.

¿Cómo debo guardar mi silla eléctrica y sus baterías?

Si no utiliza su silla de manera regular, le recomendamos que cuide las baterías recargándolas, al menos, una vez por semana.

Si no piensa utilizar su silla durante un periodo prolongado, recargue completamente las baterías antes de guardarla. Desenchufe los conectores de batería y guarde su silla en un lugar seco y templado. Evite las temperaturas extremas, como el frío o el calor intensos, y nunca intente recargar una batería congelada. Si su batería está congelada, caliéntela durante varios días antes de proceder a su carga.

Utilización del transporte público

Las baterías de gel y AGM están diseñadas para ser utilizadas en sillas eléctricas y otros vehículos motorizados. Generalmente, las baterías de plomo selladas están indicadas en cualquier medio de transporte, como aviones, autobuses y trenes. Si tiene pensado utilizar el transporte público, póngase en contacto previamente con la compañía de transporte para conocer sus requisitos específicos.

Expedición de su silla eléctrica

Si desea utilizar los servicios de un transportista para expedir la silla a su destino final, embálela en su contenedor original y envíe las baterías en cajas separadas.

VII. CUIDADO Y MANTENIMIENTO

CUIDADO Y MANTENIMIENTO

Su Jazzy Air® 2 es una silla eléctrica de última generación. Como cualquier vehículo motorizado, necesita revisiones periódicas. Algunas puede hacerlas usted mismo, mientras que para otras deberá recurrir a su proveedor autorizado Pride. El mantenimiento preventivo es muy importante. Si realiza las revisiones de este capítulo tal y como se indica, tendrá la seguridad de que su silla funcionará durante años sin ningún problema técnico. Si tiene alguna duda acerca del cuidado y mantenimiento de su silla eléctrica, no dude en contactar con su proveedor autorizado Pride.

¡ADVERTENCIA! No realice ninguna reparación o mantenimiento si el asiento está ocupado.

Al igual que otros equipos eléctricos, su silla puede resultar dañada por los elementos naturales. Evite las zonas húmedas.



¡ADVERTENCIA! La exposición directa o prolongada al agua o la humedad puede afectar al funcionamiento de la silla. El agua puede corroer el sist. eléctrico y oxidar la carrocería. Las sillas eléctricas deben examinarse regularmente para descartar toda corrosión debida al contacto con agua o fluidos corporales (incontinencia). Las piezas dañadas deben ser reemplazadas o tratadas de forma inmediata.

Si la silla eléctrica se moja:

1. Seque bien la silla con una toalla.
2. Deje la silla en un lugar templado y seco durante 12 horas, de manera que el agua restante pueda evaporarse.
3. Compruebe el funcionamiento del mando y los frenos antes de volver a utilizar la silla.
4. Si encuentra algún problema, lleve su silla eléctrica a un proveedor autorizado Pride. Las sillas eléctricas se exponen con frecuencia a diversos líquidos (ej. incontinencia), lo que hace que algunos componentes electrónicos necesiten cambiarse regularmente para evitar problemas de corrosión.

Temperatura

- Algunos componentes de su silla pueden resultar expuestos a cambios extremos de temperatura. Mantenga siempre su silla eléctrica entre -8°C/18°F y 50°C/122°F.
- Con temperaturas muy frías, las baterías pueden congelarse. La temperatura a partir de la cual las baterías se congelan depende del nivel de carga y del uso y la composición de las baterías (por ej. AGM o gel).

Pautas generales

- Evite que el mando se golpee, especialmente la palanca de mando.
- Evite cualquier exposición prolongada al calor, la humedad o el frío excesivos.
- Mantenga limpio el mando.
- Compruebe todas las conexiones de batería al panel eléctrico y asegúrese de que estén bien tensas y seguras.
- Asegúrese de que las ruedas neumáticas estén infladas con la presión de aire en psi/bares/kPa indicada en cada rueda.

¡ADVERTENCIA! Asegúrese de que las ruedas neumáticas estén infladas con la presión de aire en psi/bares/kPa indicada en cada rueda. No infle excesivamente ni escasamente las ruedas. Una baja presión neumática puede provocar una pérdida de control, y unos neumáticos demasiado inflados pueden reventar. El sobreinflado de las ruedas podría provocar su explosión.

¡ADVERTENCIA! No use aparatos de alta presión para inflar los neumáticos.

- Utilice un acondicionador de caucho para proteger sus neumáticos.

¡ADVERTENCIA! Nunca utilice el acondicionador en la banda de rodadura, ya que las ruedas se volverían resbaladizas y su silla inestable.

VII. CUIDADO Y MANTENIMIENTO

- Los cojinetes de las ruedas están prelubricados y sellados y no necesitan lubricación adicional.
- Si su silla de ruedas eléctrica tiene un protector de carrocería con un **acabado brillante**, el protector de carrocería ha sido rociado con un recubrimiento sellador claro. Puede aplicar un recubrimiento ligero de cera para automóvil para ayudar a retener su apariencia brillante. Si su silla de ruedas eléctrica tiene un protector de carrocería con un **acabado mate**, use **SÓLO** productos desarrollados para pinturas con acabado mate. No use cera, spray para detalles, ArmorAll®, ni ningún otro producto hecho para pinturas brillantes.

¡ADVERTENCIA! Escoja cuidadosamente el producto correcto para proteger el acabado del(los) protector(es) de su silla de ruedas eléctrica. En los protectores con un acabado mate, SÓLO deben usarse productos desarrollados para pintura con acabado mate. No tomar en cuenta esta advertencia puede traer como consecuencia un daño en el acabado mate de la pintura del protector.

- Compruebe todas las conexiones eléctricas. Asegúrese de que estén tensas y sin corrosión. Las baterías deben estar horizontales, con los terminales hacia el interior, unos frente a otros. Consulte la etiqueta explicativa para conocer la disposición correcta de las conexiones.



¡ADVERTENCIA! Si bien la silla eléctrica ha superado todas las pruebas requeridas de resistencia a líquidos, deberá evitar que los componentes eléctricos se humedezcan (exposición directa al agua o fluidos corporales e incontinencia). Verifique los comp. eléctricos y, en caso de encontrar signos de corrosión, sustitúyalos por otros nuevos.

Controles diarios

- Apague el mando y examine la palanca de mando. Asegúrese de que no esté torcida o dañada y vuelva a su posición central al soltarla. Compruebe visualmente que la base de caucho de la palanca no se encuentre dañada. No la manipule ni intente repararla. En caso de problemas, consulte con su proveedor autorizado Pride.
- Inspeccione el cable del mando. Asegúrese de que no esté deshilachado, con cortes o cables a la vista. En caso de problemas, consulte con su proveedor autorizado Pride.
- Compruebe que las ruedas macizas no estén abolladas. Las abolladuras pueden afectar a la estabilidad de la silla.
- Compruebe que no haya piezas flojas, puntos de tensión u otros daños en los reposabrazos. En caso de problema, consulte con su proveedor autorizado Pride.

Controles semanales

- Desconecte el mando y el cable del cargador del panel eléctrico e inspecciónelos. Compruebe que no haya corrosión. Contacte con su proveedor autorizado Pride en caso necesario.
- Asegúrese de que todas las piezas estén bien sujetas a la silla. No apriete demasiado los tornillos.
- Compruebe que el inflado de los neumáticos sea el correcto. Mantenga pero no supere la presión de aire en psi/bares/kPa indicada en cada rueda. Si las ruedas no retienen el aire, póngase en contacto con su proveedor autorizado Pride para que le cambien la cámara.
- Compruebe los frenos. Esta prueba debe realizarse sobre una superficie llana, con la silla eléctrica levantada a unas 3 pulgadas del suelo.

Para comprobar los frenos:

1. Encienda el mando y ajuste la palanca a la velocidad más baja.
2. Transcurrido un segundo, compruebe el indicador de batería. Asegúrese de que sigue encendido.
3. Empuje lentamente la palanca hacia delante hasta oír el clic de los frenos electromagnéticos. Suelte inmediatamente la palanca. Oirá el accionamiento de los frenos unos segundos después del movimiento de la palanca. Repita tres veces esta operación, con la palanca hacia atrás, hacia la izquierda y hacia la derecha.

VII. CUIDADO Y MANTENIMIENTO

Controles mensuales

- Compruebe el desgaste de las ruedas motrices. En caso necesario, consulte con su proveedor autorizado Pride.
- Compruebe el desgaste de las ruedas orientables y reemplácelas en caso necesario.
- Compruebe el nivel de desgaste de las horquillas de las ruedas orientables: puede que sea necesario ajustarlas o cambiar los soportes. En caso necesario, consulte con su proveedor autorizado Pride.
- Compruebe que no haya piezas flojas otros daños, así como tampoco cambios en el funcionamiento o rendimiento de la silla. Para cualquier asistencia o reparación, consulte con su proveedor autorizado Pride.
- Mantenga su silla eléctrica limpia y libre de objetos extraños como barro, pelos, comida o bebida.

Controles anuales

Diríjase a su proveedor autorizado Pride para efectuar las revisiones anuales. Así, tendrá la seguridad de que su silla eléctrica sigue funcionando correctamente, además de prevenir posibles complicaciones.

Almacenamiento

Guarde la silla en un lugar seco y evite las temperaturas extremas. Cuando decida guardarla, desconecte las baterías. Consulte el capítulo VI, “Baterías y su carga”.

¡ADVERTENCIA! Si no respeta las condiciones anteriores, la carrocería puede oxidarse y los componentes eléctricos resultar dañados.

Las baterías que se dejan descargar con frecuencia, no se cargan con regularidad, se guardan bajo temperaturas extremas o antes de haberlas recargado completamente pueden resultar dañadas, afectando al funcionamiento del producto. Si guarda la silla durante largos periodos, cargue las baterías periódicamente para garantizar un rendimiento óptimo.

Si va a guardar la silla durante un largo tiempo, coloque varios cartones bajo la estructura del vehículo para levantarlo del suelo. Así, las ruedas no tienen que soportar todo el peso y se reduce el riesgo de abolladuras en las zonas de los neumáticos en contacto con el suelo.

Eliminación y reciclaje de la silla eléctrica

Para deshacerse de su silla deberá tener en cuenta la normativa aplicable en su país. Póngase en contacto con la agencia local de eliminación de residuos o con su proveedor Quantum Rehab para saber cómo deshacerse correctamente del paquete, los componentes metálicos y plásticos, el sistema electrónico, las baterías, así como los materiales de neopreno, silicona y poliuretano.

Limpieza y desinfección

- Utilice un paño húmedo y suave y un limpiador no abrasivo para limpiar las partes plásticas y de metal de la silla eléctrica. No use productos que puedan rayar la superficie de la silla eléctrica.
- En caso necesario, limpie su producto con un desinfectante apropiado. Antes de aplicarlo, asegúrese de que pueda utilizar el desinfectante en su producto.

¡ADVERTENCIA! Siga las consignas de seguridad para la utilización correcta del desinfectante antes de aplicarlo a su producto. El incumplimiento de estas indicaciones podría provocar irritaciones cutáneas o daños en la tapicería o el acabado de su silla eléctrica.

¡ATENCIÓN! Nunca lave la silla con una manguera y evite el contacto directo con el agua. Su silla eléctrica está revestida con una carrocería de plástico ABS que se puede limpiar fácilmente con un paño húmedo.

¡ATENCIÓN! No utilice productos químicos para limpiar el asiento de vinilo; su superficie puede quedar resbaladiza o secarse y formar grietas. Utilice agua con jabón y seque el asiento cuidadosamente.

VII. CUIDADO Y MANTENIMIENTO

Ruedas y cámaras

Si su silla eléctrica tiene ruedas neumáticas y ha pinchado, haga reemplazar la cámara. Si, al contrario, está equipado con ruedas macizas, deberá reemplazar toda la estructura de la rueda. En su proveedor autorizado Pride encontrará neumáticos, cámaras y ruedas macizas.

¡ADVERTENCIA! Las ruedas de su silla eléctrica únicamente podrán ser mantenidas o reemplazadas por un proveedor autorizado Pride o un técnico cualificado.

¡ADVERTENCIA! Antes de realizar estas operaciones, asegúrese de que el regulador esté apagado y el modo de conducción manual de la silla NO esté activado.

¡ADVERTENCIA! Al cambiar una rueda, extraiga sólo la tuerca central y la arandela, y luego retire la rueda. En caso necesario, desinfe el neumático completamente para evitar que explote.

Para instalar la rueda de forma rápida y segura, siga estos sencillos pasos:

1. Apague el regulador.
2. Asegúrese de que la silla eléctrica esté e modo conducción. **Ver figura 4.**
3. Coloque la base eléctrica sobre un soporte de forma que la rueda quede, al menos, a 2.5 cm (1 pulgada) del suelo.
4. Deinfe el neumático completamente (en caso de ruedas neumáticas).
5. Quite el tapacubos, si se incluye en su modelo.
6. Retire la tuerca de la rueda motriz del cubo. **Ver figura 16.**
7. Retire la rueda motriz de su eje. Asegúrese de tener la llave.
8. Saque las tuercas ciegas que mantienen unidas las dos mitades de la llanta.
9. Quite la antigua cámara de la rueda neumática y reemplácela por una nueva cámara, o cambie toda la estructura si se trata de una rueda maciza.
10. Vuelva a atornillar las dos llantas.
11. Coloque la rueda en su eje. Asegúrese de que la llave esté en la ranura del eje.



Figura 16. Rueda motriz desmontada

¡ADVERTENCIA! A la hora de colocar una rueda, asegúrese de que la llave del eje esté instalada correctamente en la ranura del eje. La colocación incorrecta de una rueda hará que el sistema de frenos permanezca desactivado, lo que podría ocasionarle lesiones o daños en el producto.

12. Usando una nueva tuerca, coloque de nuevo la tuerca de la rueda en el cubo y apriete. **Ver figura 16.**

¡ADVERTENCIA! Asegúrese de volver a colocar y apretar correctamente tuercas y arandelas.

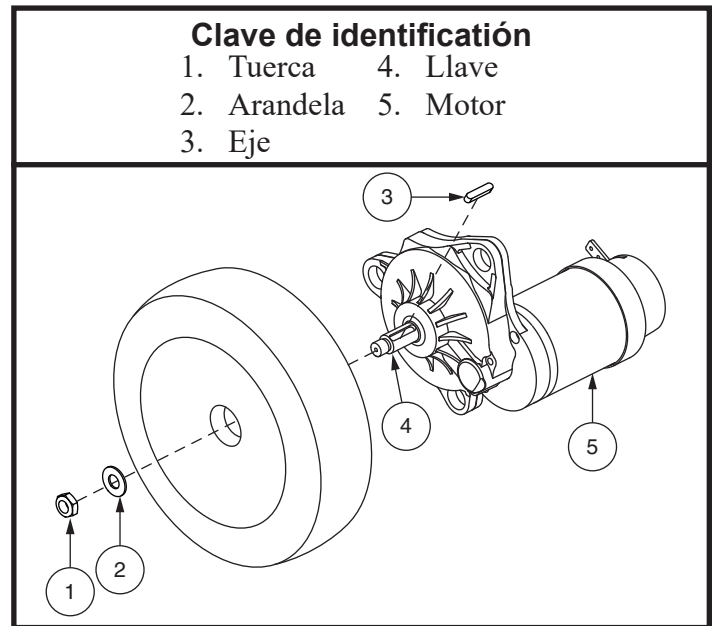
13. Vuelva a colocar el tapacubos, si se incluye en su modelo.
14. Infle las ruedas neumáticas a la presión de aire en psi/bares/kPa indicada en cada rueda.
15. Baja la silla al suelo.

VII. CUIDADO Y MANTENIMIENTO

Cambio de baterías

En la base eléctrica, encontrará un adhesivo con un diagrama explicativo. Véase el capítulo VI, “Baterías y su carga,” para conocer las especificaciones correctas de las baterías.



OBLIGATORIO! Los bornes, terminales de batería y otros accesorios contienen compuestos de plomo. Durante la manipulación, póngase gafas y guantes, y lávese las manos después.

¡ADVERTENCIA! Las baterías de su silla eléctrica únicamente podrán ser mantenidas o reemplazadas por un proveedor autorizado Pride o un técnico cualificado.

¡ADVERTENCIA! No manipule las baterías con el asiento ocupado.

¡ADVERTENCIA! Las baterías para sillas eléctricas son pesadas (consulte el cuadro de especificaciones). Si no puede levantar tanto peso, pida ayuda. Use técnicas de levantamiento adecuadas y evite levantar peso por encima de sus capacidades.

¡ADVERTENCIA! Si por cualquier motivo tiene que cambiar una batería, deberá reemplazar ambas.



¡PROHIBIDO! Evite el contacto de herramientas y otros objetos metálicos con los terminales de batería. El contacto con herramientas puede producir descargas eléctricas.

Para cambiar las baterías, necesitará las siguientes herramientas:

- llaves de tubo con trinquete estándar y métricas
- llave inglesa

Para cambiar las baterías:

1. Apague el regulador.
2. Asegúrese de que la silla esté en modo conducción. **Ver figura 4.**
3. Afloje los tornillos de mariposa en la parte posterior de la base de potencia y retire la cubierta posterior.
4. Afloje los tornillos de mariposa en la parte lados de la base de potencia y retire las talas laterales. **Ver la figura 17.**
5. Desconecte los cables de las baterías de la base eléctrica. **Ver figura 17.**
6. Afloje las correas de amarre, y extraiga las baterías de la base eléctrica.
7. Extraiga el cableado de las baterías antiguas y colóquelo en las nuevas. Asegúrese de que los terminales apuntan a la dirección adecuada. **Ver figura 17.**

¡ADVERTENCIA! Compruebe que los aseguradores estén bien apretados y las conexiones, seguras.

8. Coloque las baterías en la base eléctrica. Asegúrese de que los terminales apuntan hacia las tapas laterales de la base eléctrica. **Ver figura 17.**
9. Conecte los cables de las baterías a la base eléctrica y apriete las correas de amarre.
10. Vuelva a instalar las talas laterales.
11. Vuelva a instalar la cubierta posterior.
12. Carque las baterías. Consulte capítulo VI, “Baterías y su carga”.

VII. CUIDADO Y MANTENIMIENTO

Clave de identificación

1. Tornillos de palomilla amarillos
2. Talas laterales
3. Baterías

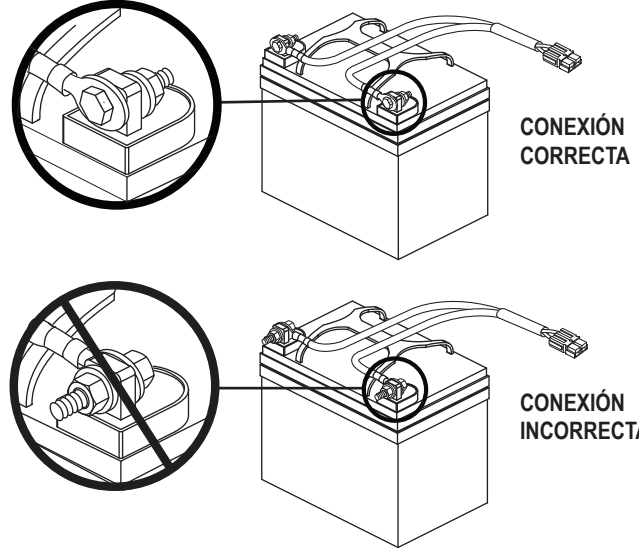
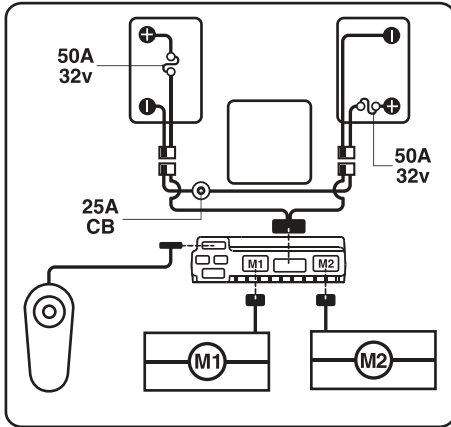

Configuración de las baterías:
+ = Borne o terminal positivo (rojo)
- = Borne o terminal negativo (negro)
Conexión del cable rojo al borne positivo rojo (+).
Conexión del cable negro al borne negativo negro (-).



Figura 17. Conexiones de batería (sin el asiento para mayor claridad)

VII. CUIDADO Y MANTENIMIENTO

Pida ayuda a su proveedor autorizado Pride

Los siguientes síntomas pueden indicar un problema grave en su silla. Si es así, póngase en contacto con su proveedor autorizado Pride. Al llamar, tenga a mano los números de modelo y serie, el tipo de problema y el código, si lo sabe:

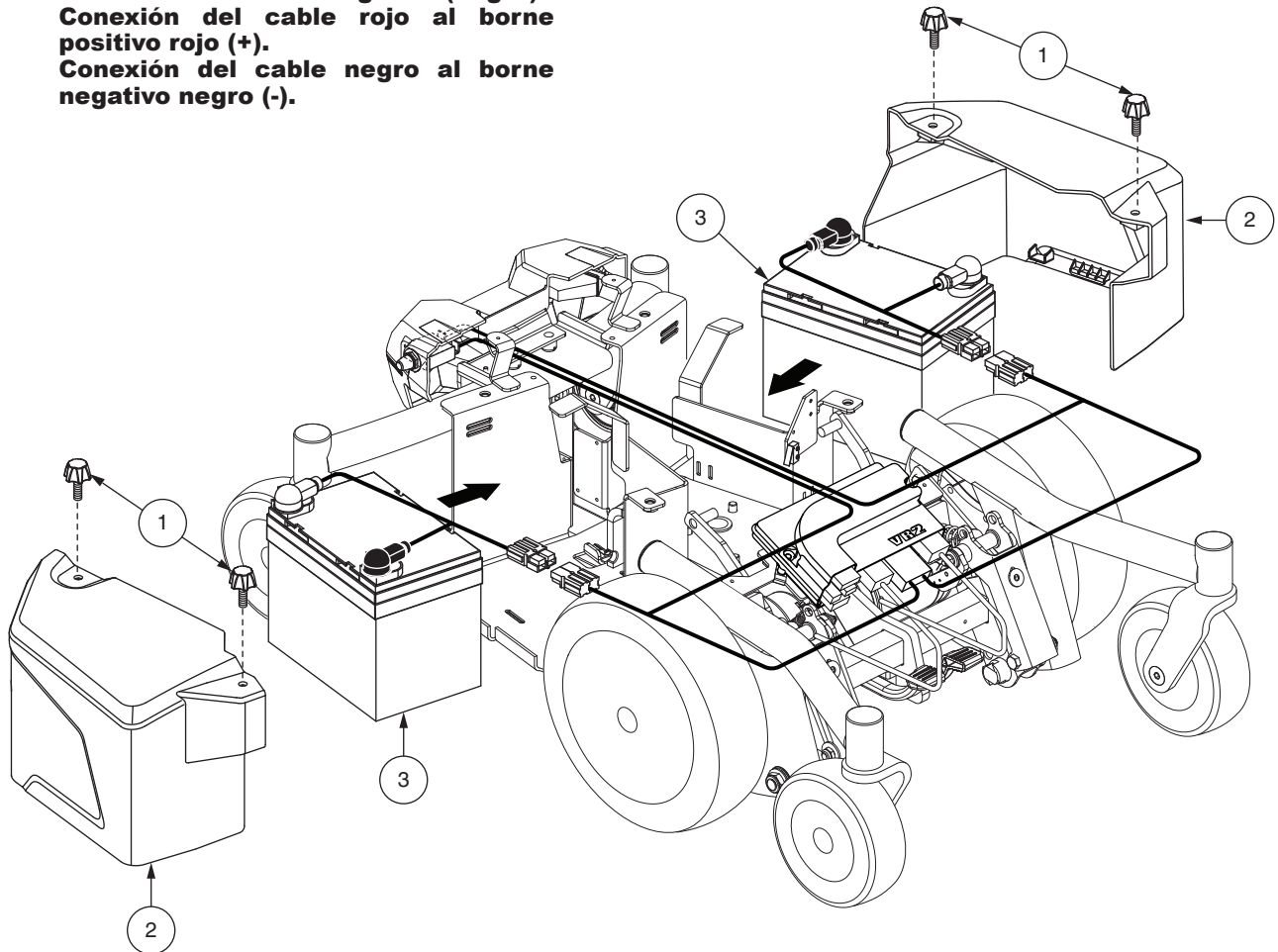
- Ruido de motor
- Cables deshilachados
- Conectores agrietados o rotos.
- Superficie de rodamiento desigual en las ruedas
- Movimiento por sacudidas
- Inclinación hacia un lado
- Estructura de las ruedas torcida o rota
- No se enciende
- Se enciende, pero no se mueve
- El asiento o sus componentes no están bien sujetos

Mantenimiento correctivo

Si el indicador de batería no se enciende al poner en marcha la silla:

- Revise los cables de conexión y asegúrese de que estén bien tensos.
- Revise el disyuntor. Reinicie de ser necesario.
- Revise las conexiones de las baterías.

Si las condiciones anteriores son normales, realice una prueba de carga de las baterías. Para ello, utilice un dispositivo de chequeo que podrá comprar en las tiendas de automoción. Antes de realizar la prueba de carga, desconecte ambas baterías y siga las instrucciones del dispositivo. Reemplace ambas baterías si alguna de ellas no pasa la prueba. Si la silla sigue sin arrancar, póngase en contacto con su proveedor autorizado Pride.

NOTAS

NOTAS

NOTAS

USA

401 York Avenue
Duryea, PA 18642
www.pridemobility.com

Canada

5096 South Service Road
Beamsville, Ontario L0R 1B3
www.pridemobility.ca

Australia

20-24 Apollo Drive
Hallam, Victoria 3803
www.pridemobility.com.au

New Zealand

Unit 5/208 Swanson Road
Henderson, Auckland 0610
www.pridemobility.co.nz

UK

(Authorised UK Representative)
32 Wedgwood Road
Bicester, Oxfordshire OX26 4UL
www.pride-mobility.co.uk

The Netherlands

(Authorised EU Representative)
De Zwaan 3
1601 MS Enkhuizen
www.pride-mobility.nl
www.pridemobility.eu

Italy

Via del Progresso-ang. Via del Lavoro
Loc. Prato della Corte
00065 Fiano Romano (RM)
www.pride-italia.it

France

26 Rue Monseigneur Ancel
69800 Saint-Priest
www.pridemobility.fr

Spain

Calle Las Minas Número 67
Polígono Industrial Urtinsa II, de Alcorcón
28923 Madrid
www.pridemobility.es

Germany

Hövelrieger Str. 28
33161 Hövelhof
www.pridemobility.de

China

Room 508, Building #4, TianNa Business Zone
No. 500 Jianyun Road, Pudong New Area
Shanghai 201318
www.pridechina.cn

Serial n°



I N F M A N U 5 0 1 9

UDI Etiqueta (si es aplicable)

