

# CÓMO SABER LA TALLA (LARGO) ADECUADA

## OPCIÓN 1

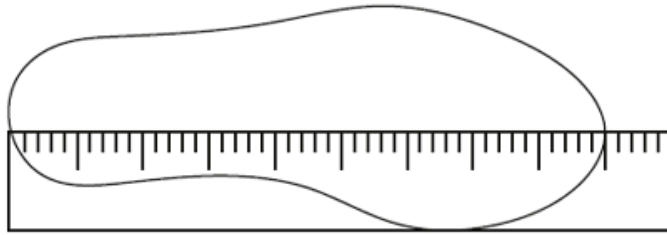

Si ya tiene una plantilla, mida la longitud como se muestra en la imagen y compruebe la talla en la tabla.

## OPCIÓN 2

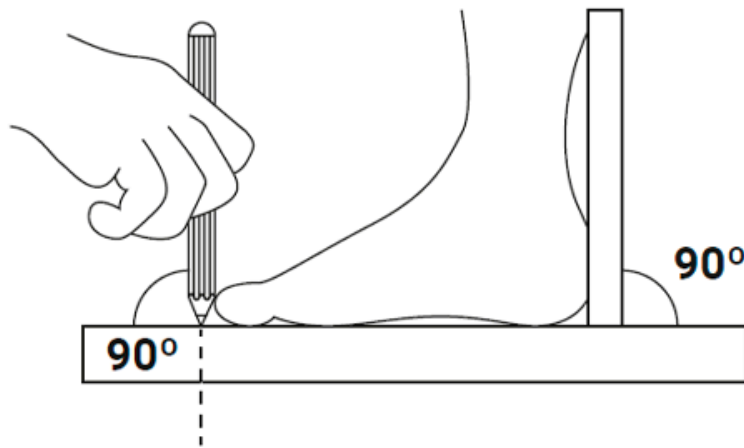

1. Pon una hoja de papel en el suelo, pegada a la pared.
2. Si vas a usar calcetines ponte los que vayas a usar.
3. Pon los pies junto y los talones pegados a la pared.
4. Marca con el lápiz hasta donde llegue tu dedo más largo.
5. Mide la distancia desde el borde hasta la marca, **sumale 0,7 cm.** y compruebe la talla en la tabla.

## MEDIDAS ADULTO (LARGO)

<b>T1</b>	Num.	33	34	35	36	37	38	39	40	41	42	43	44	45	46	47	48	49	50
	Cm.	21,4	22	22,7	23,4	24,1	24,8	25,5	26,1	26,8	27,4	28,1	28,7	29,5	30,2	30,7	31,3	32	32,6
<b>T2</b>	Num.	33	34	35	36	37	38	39	40	41	42	43	44	45	46	47	48	49	50
	Cm.	20,8	21,4	22	22,7	23,3	24	24,7	25,5	26,2	27	27,7	28,4	29,2	29,9	30,5	31,2	31,9	32,6
<b>T3</b>	Num.	33	34	35	36	37	38	39	40	41	42	43	44	45	46	47	48	49	50
	Cm.	21,3	21,9	22,6	23,2	23,8	24,5	25,1	25,7	26,3	27	27,7	28,3	29	29,6	30,3	31	31,6	32,3
<b>T4</b>	Num.	33	34	35	36	37	38	39	40	41	42	43	44	45	46	47			
	Cm.	22	22,6	23,2	23,8	24,6	25,2	25,8	26,4	27,1	27,8	28,4	29	29,6	30,2	31,1			
<b>T5</b>	Num.	39	40	41	42	43	44	45	46	47	48	49							
	Cm.	26,5	27,1	27,8	28,5	29,1	29,8	30,4	31,1	31,7	32,4	33,1							
<b>T6</b>	Num.	35	36	37	38	39	40	41	42	43	44	45	46	47	48	49			
	Cm.	23,5	24,1	24,8	25,4	26	26,7	27,3	28	28,6	29,3	30	30,6	31,3	31,9	32,6			
<b>T7</b>	Num.	35	36	37	38	39	40	41	42										
	Cm.	21,3	21,8	22,4	22,9	23,6	24,3	25	25,6										